

UGREEN

680Wh | 600W

PowerRoam Portable Power Station

User Manual | Benutzerhandbuch | Manuel de l'utilisateur
Manual de usuario | Manuale Utente | Руководство | دليل الاستخدام
Handleiding | Instrukcja Obsługi | Manual do Utilizador | Kullanım Kilavuzu

Contents

English	01
Deutsch	14
Français	27
Español	40
Italiano	53
Русский язык	66
عربي	79
Nederlands	92
Polski	105
Português	118
Türkçe	131

Product Overview

Product Details

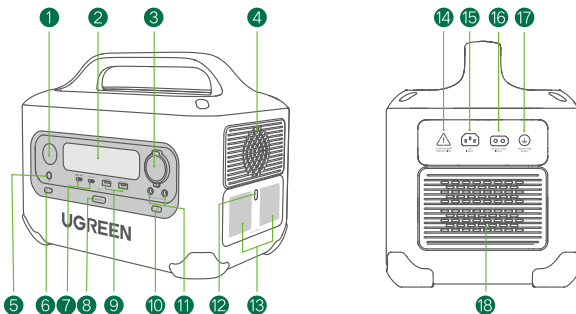

- ① Flashlight
- ② LCD Display
- ③ Car Charging Output Port
- ④ Ventilation Outlet
- ⑤ Flashlight Power Button
- ⑥ IoT Button/ IoT Indicator
- ⑦ USB-C Output Ports × 2
- ⑧ Main Power Button/Power Indicator
- ⑨ USB-A Output Ports × 2
- ⑩ DC Power Button/DC Output Indicator
- ⑪ DC5521 Output Ports × 2
- ⑫ AC Power Button/AC Output Indicator
- ⑬ AC Output Outlets × 2
- ⑭ Overcharge Protection Switch
- ⑮ AC Input Outlet (Utility Power)
- ⑯ DC Input Port (Solar/Car Charging)
- ⑰ Protective Earth Screw
- ⑱ Ventilation Outlet

LCD Display

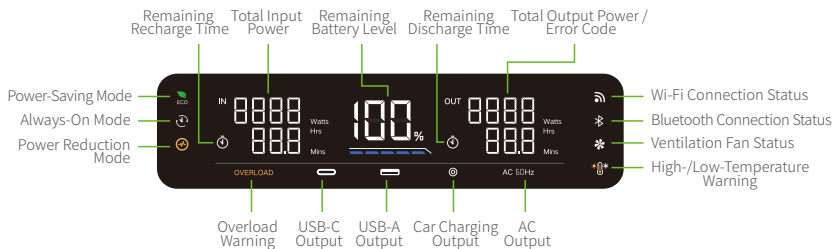

Specifications

General Info	
Dimensions	31 x 19 x 24 (cm) / 12.2 x 7.5 x 9.4 (inch)
Net Weight	9.0 kg / 19.8 lbs
Lithium Battery Rated Energy	680Wh 30.4Ah 22.4V
Input	
AC	200-240V~ 50Hz 7.5A Max
Solar	12-28V==12A 200W Max
DC/Car Charger	12V / 24V==8A Max
Output	
AC (×2)	230V~ 50Hz 2.6A 600W Max
USB-A (×2)	Single-Port: 5V==3A/9V==2A/12V==1.5A/5V==4.5A 22.5W Max (Dual-Port: 45W Max)
USB-C (×2)	Single-Port: 5V==3A/9V==3A/12V==3A/15V==3A/20V==5A 100W Max (Dual-Port: 200W Max)
Car Charger (×1)	12V ==10A 120W Max
DC5521 (×2)	Single-Port: 12V==5A 60W Max (Car Charger + DC5521 × 2 = 120W Max)
Total Output Power	965W Max
Working Environment Temperature	
Charging Temperature	0°C~40°C (32°F~104°F)
Discharging Temperature	-10°C~40°C (14°F~104°F)

Recharging Your Power Station

Safety Precautions

- Before charging, please make sure the power station is properly grounded.
- Please use an original or safety-certified power cable that meets the charging specifications of this power station.
- When charging, ensure the power station is well-ventilated and free from combustibles.

Important Note

- Please charge power station before initial use to activate.
- In order to ensure safety while charging, overcurrent protection will automatically trigger when the input current exceeds the overcurrent protection value. When this happens, the Overcharge Protection Switch will protrude. Once the overcurrent is abolished, press the switch to resume charging.
- If the power station shows a low battery, please recharge promptly. Refraining from prompt recharge may result in the battery becoming inoperable.

AC Recharging

Recharge with PowerZip Fast Charging 600W Max Input Power

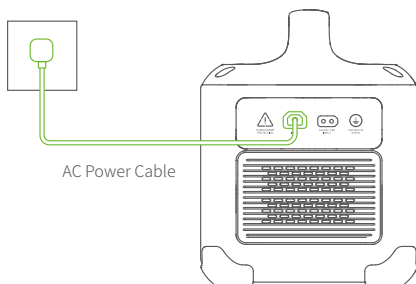

Solar Recharging

Solar Panel Adapter and
Solar Charging Cable

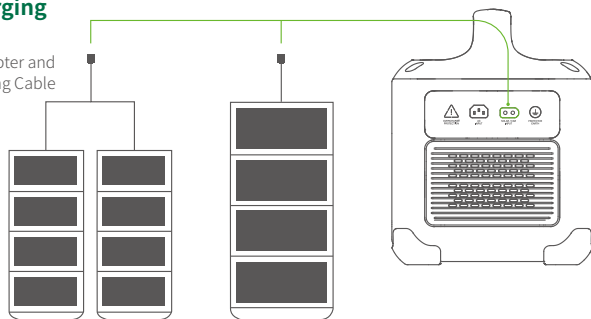

2 X 100W Solar Panels
(not included)

1 X 100W/200W
Solar Panel (not included)

Car Recharging

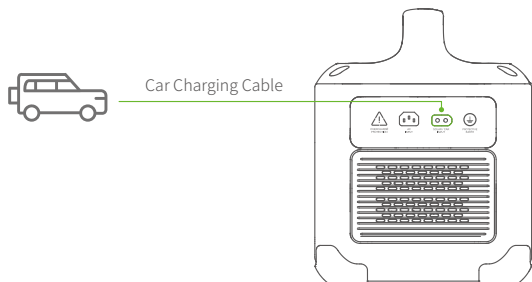

To charge power station via vehicle cigarette lighter port:

1. Please start the vehicle before recharging the power station with car charging cable. This will prevent vehicle failure to start due to insufficient battery.
2. Please ensure cigarette lighter port and the car charging cable are properly connected.

Flashlight

In the standby state, you can switch between 5 states: Low Light → High Light → Strobe → SOS → Off (or press and hold for 3 seconds)

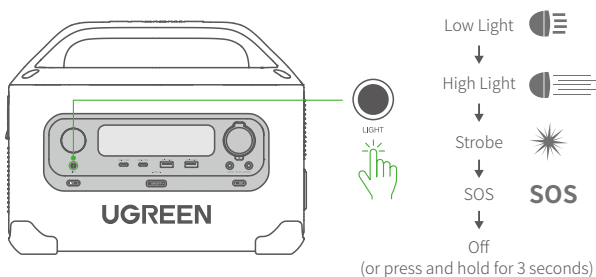

Powering Your Devices

Power On/Power Off

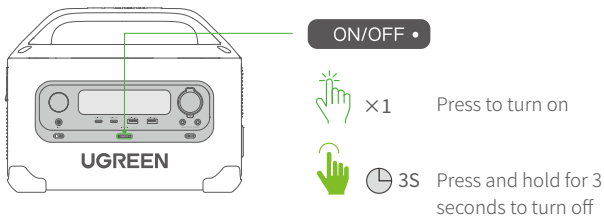

Tip:

While powered on, if the power station is not used within 1 minute, the display automatically turns off. Press any button to turn display on.

AC Output

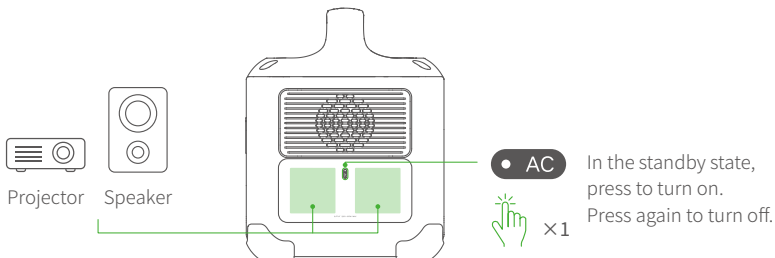

Tips:

- To switch AC output frequency, press and hold the AC Power Button for 10 seconds while the AC output is off.
- Please check the rated frequency of the device before use. Improper frequency settings will result in damage to the power station and connected device(s).

Car Charging Output / DC5521 Output

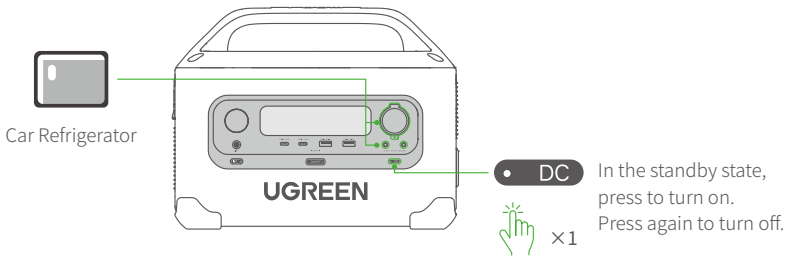

USB Output

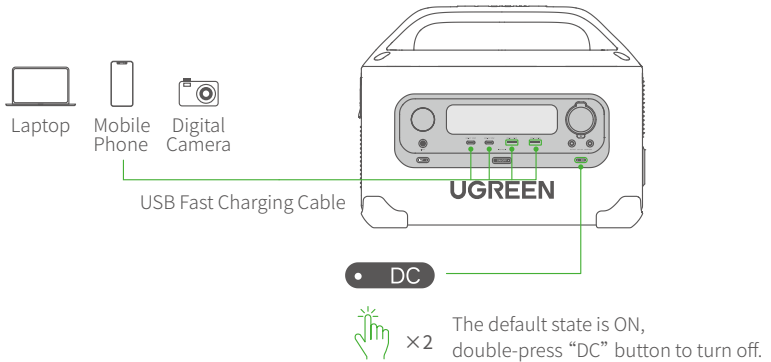

App User Guide

To control the power station via mobile device, scan the QR code to download the "UGREEN" App:



Tips:

You can also search for "UGREEN" App via Apple Store or the Google Play Store.

Features & Operating Modes

U-Turbo

While the U-Turbo Mode is active, the AC output ports of the power station can support devices with power ratings of up to 1500W (Max).

Tips:

- For a safer charge, the U-Turbo mode is temporarily disabled while the power station is simultaneously charging and charging other devices.
- U-Turbo is enabled by default. You can disable it using the "UGREEN" App.
- If the U-Turbo Mode is on, it is recommended to connect only one device to the AC output port to avoid abnormal use of the power station.
- The AC output port can support devices up to 1500W like: hair dryers, electric kettles, etc., but U-Turbo Mode is not applicable for all electrical appliances. Inductive and high-power devices such as air conditioners, coffee machines, and clothes dryers are not recommended.

Power Reduction Mode

In this mode, the recharging/discharging power of the power station is reduced. This is to improve the overall lifespan of the power station.

For safe use, Power Reduction Mode will automatically turn on in the following 4 states:

1. Low temperature
2. High temperature
3. Low battery charging
4. Trickle charging

(The Power Reduction Mode icon on the LCD display illuminates to indicate that the mode is on.)

0% Battery Emergency Mode

This mode allows for flashlight and USB ports usage when battery level is at 0%.

When powered on, press and hold the DC Power Button and Flashlight Power Button for 10 seconds at the same time to enable this mode. After use, press and hold the Main Power Button for 3 seconds to disable.

Tips:

- This mode is only available when the battery level is 0%.
- Please avoid using this mode frequently, as power station battery life could be negatively affected.
- After using this mode, promptly charge the power station, otherwise it may become unusable.

Operating Modes

Mode	Description	Setting
Standard Mode	In Standard Mode, the power station automatically shuts down if there is no device connected and no operation is performed within 5 hours after powering on.	Default mode
Power-Saving Mode	In Power-Saving Mode, the power station automatically shuts down if there is no device connected and no operation is performed within 2 hours after powering on.	While power station is on, double-press Main Power Button to enable/disable this mode
Always-On Mode	In Always-On Mode, the power station remains on until the battery is depleted or the power station is manually turned off.	While power station is on, press and hold AC Power Button for 3 seconds to enable/disable this mode.

Factory Reset

To perform a factory reset, ensure the power station is not connected to any other device/appliances/etc. Press and hold the AC Power Button and the DC Power Button simultaneously for 10 seconds to restore the power station to factory settings.

Note:

This operation will clear all function settings saved by the power station. Perform reset with caution.

FAQs

Q1: What devices can be connected to the AC Output Port of the power station?

A1: The rated power of the AC output port of this power station is 600W, which can power most electronics, but it is recommended that you confirm the power of the device before use and ensure that the sum of the power of all load devices is less than the rated power. When turning on the U-Turbo function, AC output port of the power station can support heating devices with a rated power of up to 1500W. But the function is not suitable for all devices. Inductive and high-power devices such as air conditioners, coffee machines, and clothes dryers are not recommended.

Q2: Can I recharge the power station while charging connected devices?

A2: Yes. It is not recommended to power high-power devices when using this feature.

Q3: How can I check remaining discharge time?

A3: After a device is connected, the estimated remaining discharge time for the power station will be shown on the display. This is calculated based on the actual power of the connected device and the remaining battery level of the power station. If the actual power of the connected device is high and the power station's remaining power is low, the remaining discharge time is short.





Q4: Why does the fan turn on during use?

A4: The fan automatically turns on to cool the power station, which is normal and provides a safer charge. You can reduce the sound caused by the fans by turning on [Quiet Mode] in the "UGREEN" App [Settings].

Q5: Why does the power station run out of battery even when no device is connected?

A5: When the AC Output Outlets are on, even if no device is connected, there will be a certain amount of no-load power consumption. To avoid this, please ensure the AC Output Outlets are turned off when not in use to conserve battery.

Troubleshooting

Indicator	Problem	Solution
OVERLOAD	Output Overload	Remove all connected external devices from the power station then restart the power station.
	Low - Temperature Protection	Move the power station to a working environment temperature as previously specified by this manual before continued use.
 +F03	Charging High-Temperature Protection	Method 1: Open the App to enable Quiet mode. Method 2: Stop charging the power station, turn it off and wait 10 minutes before resuming charge.
 +F17  +F50	Temperature Detection Failure	Please cease use immediately and contact UGREEN Customer Service.
 +F10/F12/ F49	Discharging High-Temperature Protection	Remove all connected external devices from the power station, place the power station in a cool and well-ventilated environment, then wait 10 minutes. After 10 minutes, turn it on again.
F05	Discharge Undervoltage Protection	Battery is low, please charge promptly
F22	DC Output Failure	Please cease use immediately and contact UGREEN Customer Service.
F33	USB-A1 Output Failure	
F36	USB-A2 Output Failure	
F37	AC Charging Input Overvoltage	Please check whether input voltage is within the appropriate voltage range required by this manual. If the input voltage is normal, please contact UGREEN Customer Service.
F38	AC Charging Input Undervoltage	
F39	DC Charging Input Overvoltage	

Note: In the case of an unsettled issue, please contact UGREEN Customer Service.

What's in the Box

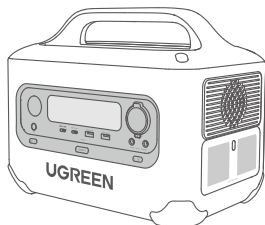

1 × 600W PowerRoam Power Station

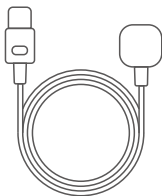

1 × AC Power Cable

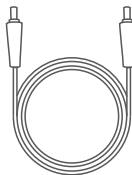

1 × DC5521 to DC5525 Cable

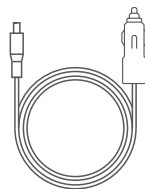

1 × Car Charging Cable

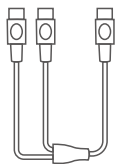

1 × Solar Panel Adapter

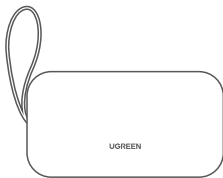

1 × Accessory Storage Bag



1 × User Manual



1 × Warranty Card

Safety Instructions

Warnings

- This power station contains a lithium battery; please do not disassemble, violently impact, or squeeze the power station.
- Do not throw the power station into fire, or use it in situations of high temperature and during short circuit.
- Do not insert foreign objects or fingers into the power station or use sharp objects to puncture it, so as to avoid damaging the power station or unintentionally causing an explosion due to abnormal use or short circuit.
- If the power station accidentally falls into water, it should be immediately moved into a safe, open area until it is completely dry. Do not use it again. Dispose of it properly according to the Disposal Guide detailed in this manual.
- Due to the particularity of the power station (built-in battery, high-voltage, etc.), please keep the power station out of reach of children and pets. Special groups are recommended to use it under the protection and supervision of a designated guardian.

Notes for Safe Use

- Do not place heavy objects on this power station.
- Please use the power station in a dry and well-ventilated environment. While in use, ensure the ventilation outlets of the power station are not blocked.
- Do not place the power station near sources of heat or fire, such as microwave ovens, pressure cookers, heating furnaces, etc. If the power station catches fire, please use fire extinguishing equipment as quickly as possible.
- Do not expose the power station to any liquids and do not use it in rainy or humid environments.
- If the power station is subjected to strong impact or fall, do not continue normal use. Please dispose of it properly according to the Disposal Guide in this manual.
- Do not use this power station in environments of strong electrostatic or electromagnetism.
- When not in use, please remove the power cord of the power station and all connected external devices. When unplugging the power cable, please pull it out from the plug directly, rather than pulling on the cord.
- Do not use non-UGREEN cords or parts. If repair or replacement parts and/or accessories are required, please contact UGREEN customer service.
- Do not use a damaged power cable to charge the power station.
- Please use the power station at the specified working environment temperature.

Transportation & Storage

- Please store this power station in a dry place, at room temperature.
- Do not store or transport this power station with metal objects (glasses, watches, metal necklaces, hairpins, etc.).
- If you want to ship this power station via logistical means, please discharge the power station battery to 10%~30%.
- This power station cannot be carried on a plane. Please abide by the relevant regulations of civil aviation transportation.

Maintenance

- For long-term storage, please put the power station in the storage bag. Please charge and discharge at least once every 3 months (discharge to 0%, charge to 100%, then finally discharge to 30%-60%) to ensure battery health.
- For long-time storage, please check the power station's remaining battery level. If it shows a low battery, please charge first, otherwise the battery may be damaged.
- Please store the power station at the appropriate storage environment temperature (20°C~25°C/68°F~77°F) specified in this manual.
- If the port of the power station is dirty, please clean with a dry cloth. Do not clean with chemicals or spray cleaners.

Disposal

- Please dispose of this power station in accordance with local laws and regulations regarding battery recycling and disposal. Do not dispose of it in ordinary trash.
- Be sure to fully discharge the battery of this power station before disposing of it in the designated battery recycling bin.
- If the battery cannot be completely discharged due to product failure, please contact a professional battery recycling company for further processing.

Disclaimer

- Before use, please read this manual carefully, and use the power station correctly in accordance with all safety instructions in this manual. Relevant safety precautions especially must be followed. After reading, please keep the manual for future reference.
- This power station is not intended for use with devices that require extreme reliability and/or security, including but not limited to: medical/life support devices such as medical ventilators, precision instruments (e.g. theodolite, barometers), and specialized devices such as data servers. Please do not use this power station under any high-risk or life-threatening scenario. UGREEN expressly disclaims any express or implied warranties of suitability for high-risk activities. Any such use is a misuse of the power station.
- To the extent permitted by law, improper use of this power station may directly or indirectly result in damages to the power station and/or personal property and cause personal injury. UGREEN will not assume any legal responsibility. Under the condition of compliance with laws and regulations, UGREEN has the final right to interpret this manual and other related documents of this power station. The User Manual is subject to update, revision, or termination without notice, but updates can be received via the "UGREEN" App, or <https://www.ugreen.com/>.

Warranty Information

A limited 5-year warranty applies to all UGREEN portable power stations purchased from UGREEN and authorized sellers. Please feel free to contact us if you run into any problems. For more details on the warranty, please visit: www.ugreen.com

Produktübersicht

Produktangaben

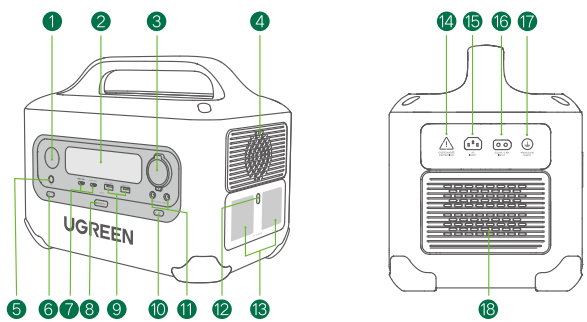

- ① Lampe
- ② LCD-Bildschirm
- ③ Auto-Ladeausgang
- ④ Belüftungs- und Kühlöffnungen
- ⑤ Einschalttaste der Lampe
- ⑥ IoT-Taste/ IoT-Anzeige
- ⑦ USB-C-Ausgänge × 2
- ⑧ Hauptschaltertaste / Netzanzeige
- ⑨ USB-A-Ausgänge × 2
- ⑩ DC Power-Taste/DC-Ausgangsanzeige
- ⑪ DC5521-Ausgangsanschlüsse × 2
- ⑫ AC-Netzschalter/AC-Ausgangsanzeige
- ⑬ AC-Ausgangsanschlüsse × 2
- ⑭ Überladeschutzschalter
- ⑮ AC-Eingangssteckdose (Netzanschluss)
- ⑯ DC-Eingang (Solar/Autoaufladung)
- ⑰ Schutzerdungsschraube
- ⑱ Belüftungs- und Kühlöffnungen

Beschreibung der LCD-Display-Symbole

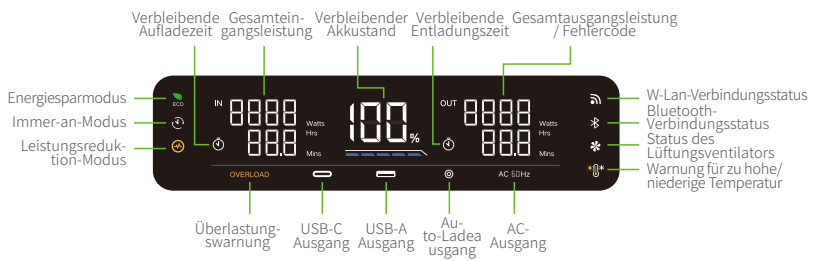

Spezifikationen

Allgemeine Information	
Abmessungen	31×19×24 cm / 12.2 × 7.5 × 9.4 (Zoll)
Gewicht	9.0 kg/19.8 lbs
Nennenergie der Lithiumbatterie	680 Wh 30.4 Ah 22.4 V
Eingang	
AC	200-240V~ 50Hz 7.5A Max
Solaraufladung	12-28V≡12A 200W Max
Auto-Aufladung	12V / 24V≡8A Max
Ausgang	
AC (×2)	230V~ 50Hz 2.6A 600W Max
USB-A (×2)	Einzelanschluss: 5V≡3A/9V≡2A/12V≡1.5A/5V≡4.5A 22.5W Max (Dual-Port: 45W Max)
USB-C (×2)	Einzelanschluss: 5V≡3A/9V≡3A/12V≡3A/15V≡3A/20V≡5A 100W Max (Dual-Port: 200W Max)
Auto-Aufladungsanschluss (×1)	12V≡10A 120W Max
DC5521 (x2)	Einzelanschluss: 12V≡5A 60W Max (Auto-Aufladungsanschluss + DC5521 × 2 = 120W Max)
Gesamtleistung	965W Max
Temperatur der Arbeitsumgebung	
Beim Aufladen	0°C~40°C (32°F~104°F)
Beim Entladen	-10°C~40°C (14°F~104°F)

Aufladen Ihrer Power-Station

Sicherheitsvorkehrungen

- Stellen Sie bitte vor dem Aufladen sicher, dass die Power-Station ordnungsgemäß und zuverlässig geerdet ist.
- Bitte verwenden Sie ein originales oder sicherheitszertifiziertes Netzkabel, das den Ladespezifikationen der Powerstation entspricht.
- Sorgen Sie beim Aufladen dafür, dass die Powerstation gut belüftet und frei von brennbaren Gegenständen ist.

Wichtige Hinweise

- Bitte laden Sie die Power-Station vor dem ersten Gebrauch auf, um sie zu aktivieren.
- Zur Gewährleistung der Ladesicherheit löst die Power Station automatisch die Überstromschutzfunktion aus, wenn der Eingangsstrom während des Ladevorgangs den Überstromschutzwert überschreitet, gleichzeitig wird der Überladeschutzschalter ausgefahren. Nach Behebung des Überstroms drücken Sie die Taste erneut, um den Ladevorgang fortzusetzen.
- Laden Sie die Power Station bei niedrigem Akkustand bitte umgehend auf, da es sonst möglicherweise nicht mehr einsatzfähig wird.

AC-Aufladung

Aufladen mit der PowerZip-Schnellladefunktion Max. 600W Eingangsleistung

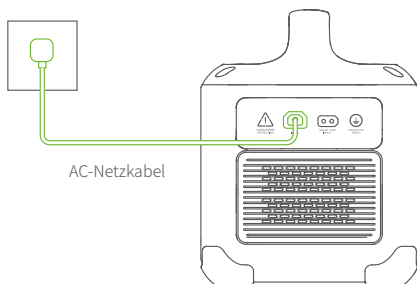

Solaraufladung

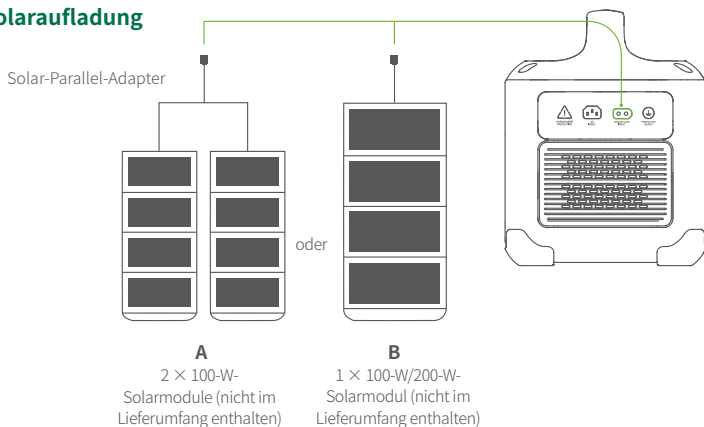

Auto-Aufladung

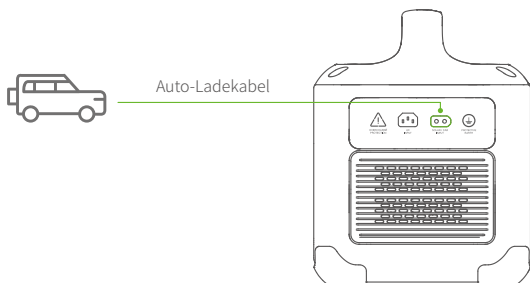

Zum Aufladen der Power Station über den Zigarettenanzünder im Fahrzeug:

1. Bitte schließen Sie das Ladekabel erst an, nachdem Sie das Fahrzeug gestartet haben, um zu vermeiden, dass die Batterie an Leistung verliert und nicht mehr starten kann.
2. Prüfen Sie, ob der Zigarettenanzünderanschluss und das Autoladekabel richtig angeschlossen sind.

Anleitung für die Lampe

Im Standby-Zustand können Sie durch Drücken der Taste "LIGHT" zwischen den 5 Modi wechseln: Schwachlicht → Starklicht → Blinklicht → SOS-Licht → Aus (oder 3 Sekunden lang gedrückt halten)

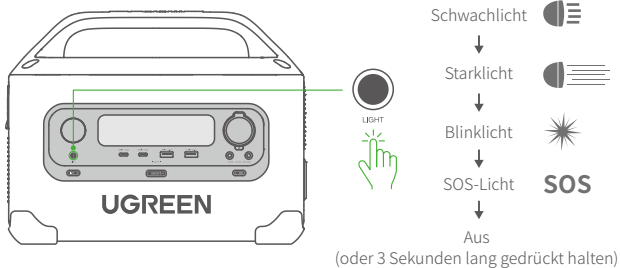

Stromversorgung von Kleingeräten/ Laden von Mobilgeräten

Ein- und Ausschalten

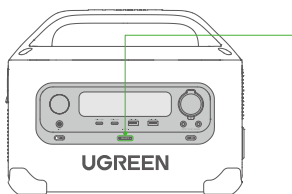

ON/OFF •



×1

zum Einschalten
einmal drücken



3S

zum Ausschalten
3 Sekunden lang
gedrückt halten

Hinweis:

Wenn die Power Station im eingeschalteten Zustand nicht innerhalb von 1 Minute verwendet wird, schaltet sich das Display automatisch aus. Drücken Sie eine beliebige Taste, um das LCD-Display einzuschalten.

AC-Ausgang

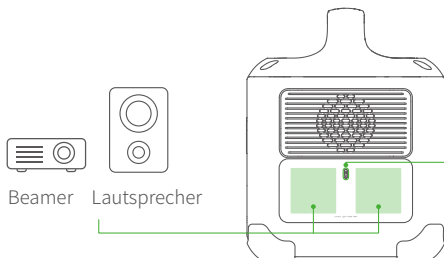

• AC



×1

1 Mal drücken zum
Einschalten im
Standby-Modus.
Noch mal drücken
zum Ausschalten.

Tipps:

- Um die AC-Ausgangsfrequenz umzuschalten, halten Sie die AC-Netztaaste 10 Sekunden lang gedrückt, während der AC-Ausgang ausgeschaltet ist.
- Bitte überprüfen Sie vor dem Gebrauch die Nennfrequenz der Powerstation. Unsachgemäße Frequenzeinstellungen führen zu Schäden an der Powerstation und den angeschlossenen Geräten.

Auto-Ladeausgang / DC5521-Ausgang

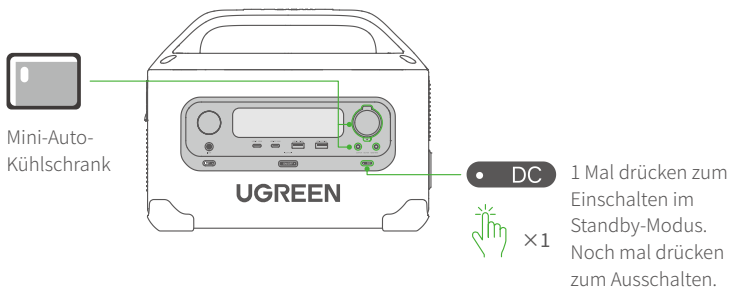

USB-Ausgang

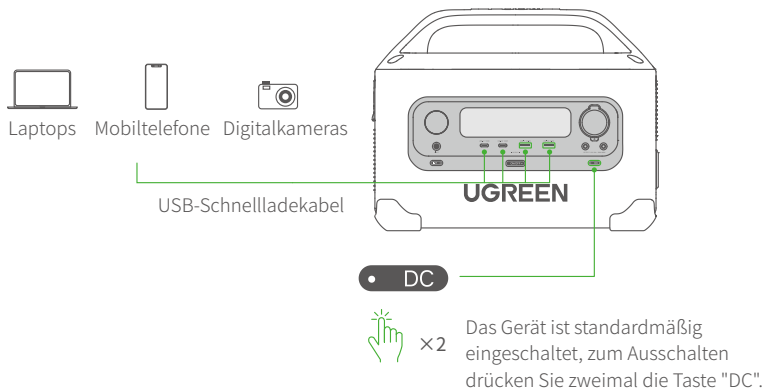

App-Benutzerhandbuch

Um die Power-Station über ein mobiles Gerät zu steuern, scannen Sie den QR-Code, um die "UGREEN"-App herunterzuladen.



Scannen Sie den QR-Code, um die "UGREEN"-App herunterzuladen

Hinweis:

Alternativ können Sie auch im Apple Store oder im Google Play Store nach der App "UGREEN" suchen.

Funktionen und Betriebsarten

U-Turbo-Modus

Wenn die U-Turbo-Funktion aktiviert ist, können die AC-Ausgangsanschlüsse der Power-Station Geräte mit einer Leistung von max. 1500W versorgen.

Hinweise:

- Um ein sicheres Aufladen zu gewährleisten, ist der U-Turbo-Funktion vorübergehend nicht verfügbar, wenn die Powerstation beim Aufladen anderer Geräte gleichzeitig aufgeladen wird.
- Der U-Turbo-Modus ist standardmäßig aktiviert. Sie können ihn mit der App "UGREEN" deaktivieren.
- Wenn der U-Turbo-Modus aktiviert ist, empfiehlt es sich, nur ein Gerät an den AC-Ausgang anzuschließen, um eine übermäßige Beanspruchung der Power-Station zu vermeiden.
- Der AC-Ausgang kann Heizungsgeräte wie Haartrockner, Wasserkocher usw. mit bis zu 1500 W versorgen, jedoch ist der U-Turbo-Modus nicht für alle elektrischen Geräte geeignet. Nicht empfohlen werden induktive und leistungsstarke Geräte wie Klimaanlage, Kaffeemaschinen und Wäschetrockner.

Leistungsreduktion-Modus

In diesem Modus wird die Lade-/Entladeleistung der Powerstation reduziert. Dies soll die Gesamtlebensdauer der Powerstation verbessern.

Um eine sichere Nutzung zu gewährleisten, wird die Funktion zur Leistungsreduktion der Power-Station in den folgenden 4 Situationen automatisch eingeschaltet:

1. Zu niedrige Temperatur
2. Zu hohe Temperatur
3. Niedriger Akkuladestand
4. Erhaltungsladung

(Der Indikator für den Leistungsreduktion-Modus auf dem LCD-Display leuchtet auf, um anzuzeigen, dass die Funktion eingeschaltet ist.)

Notstrommodus

Ist diese Funktion eingeschaltet, können die Lampe und der USB-Anschluss auch dann verwendet werden, wenn der Akkustand des Geräts bei 0% liegt.

Halten Sie nach dem Einschalten die DC- und die Lampe-Taste gleichzeitig 10 Sekunden lang gedrückt, um diesen Modus zu aktivieren. Halten Sie nach dem Gebrauch die Hauptschaltertaste 3 Sekunden lang gedrückt, um ihn zu deaktivieren.

Hinweise:

- Dieser Modus ist nur bei einem Akkustand von 0 % verfügbar.
- Bitte vermeiden Sie die häufige Verwendung dieses Modus, um die Lebensdauer der Batterie der Powerstation nicht zu beeinträchtigen.
- Bitte laden Sie das Gerät nach der Verwendung dieser Funktion rechtzeitig auf, da sonst die Gefahr besteht, dass das Gerät aufgrund von Unterspannung nicht mehr verwendet werden kann.

Betriebsarten

Modus	Beschreibung	Einstellung
Standardmodus	Im Standardmodus schaltet sich die Powerstation automatisch ab, wenn innerhalb von 5 Stunden nach dem Einschalten kein Gerät angeschlossen und keine Bedienung getan ist.	Standardbetriebsart des Geräts.
Energiesparmodus	Im Energiesparmodus schaltet sich die Power Station automatisch ab, wenn innerhalb von 2 Stunden nach dem Einschalten kein Gerät angeschlossen und keine Bedienung getan ist.	Drücken Sie bei eingeschaltetem Gerät zweimal die Hauptschaltertaste, um diesen Modus zu aktivieren/deaktivieren.
Immer-an-Modus	Im "Immer-an-Modus" bleibt die Power Station eingeschaltet, bis der Akku leer ist oder die Power Station manuell ausgeschaltet wird.	Halten Sie bei eingeschaltetem Gerät die AC-Taste 3 Sekunden lang gedrückt, um diesen Modus zu aktivieren/deaktivieren.

Auf Werkseinstellung zurücksetzen

Um das Gerät auf die Werkseinstellungen zurückzusetzen, vergewissern Sie sich, dass das Gerät nicht mit anderen Geräten verbunden ist.

Halten Sie die AC-Taste und die DC-Taste gleichzeitig 10 Sekunden lang gedrückt, um die Power-Station auf die Werkseinstellungen zurückzusetzen.

Anmerkung:

Bei diesem Vorgang werden alle von der Powerstation gespeicherten Konfigurationsdaten, Funktionseinstellungen usw. gelöscht. Führen Sie das Zurücksetzen daher mit Vorsicht durch.

FAQs

Q1: Welche Geräte können an den AC-Ausgang der Stromstation angeschlossen werden?

A1: Die Nennleistung des AC-Ausgangs dieser Power-Station beträgt 600W, womit die meisten elektronischen Geräte betrieben werden können. Es wird jedoch empfohlen, die Leistung des angeschlossenen Geräts vor der Verwendung zu überprüfen und sicherzustellen, dass die Summe der Leistung aller angeschlossenen Geräte geringer ist als die Nennleistung der Power-Station. Wenn der U-Turbo-Modus aktiviert ist, kann der AC-Ausgang der Power-Station Heizgeräte mit einer Nennleistung von bis zu 1500W unterstützen. Die Funktion ist jedoch nicht für alle Geräte geeignet. Die Stromversorgung von induktiven und leistungsstarken Elektrogeräten wie Klimaanlage, Kaffeemaschinen und Wäschetrockner wird nicht empfohlen.

Q2: Kann ich die Power-Station aufladen, während ich andere angeschlossene Geräte auflade?

A2: Ja. Es wird jedoch nicht empfohlen, Geräte mit hohem Stromverbrauch mit Strom zu versorgen, wenn Sie diese Funktion nutzen.

Q3: Wie kann ich die verbleibende Entladezeit überprüfen?

A3: Nachdem ein Gerät angeschlossen wurde, wird die geschätzte verbleibende Entladezeit der Power-Station auf dem Display angezeigt. Diese wird auf der Grundlage der tatsächlichen Leistung des angeschlossenen Geräts und des verbleibenden Akkustands der Power-Station berechnet. Wenn die tatsächliche Leistung des angeschlossenen Geräts hoch und die verbleibende Leistung niedrig ist, verkürzt sich die verbleibende Entladezeit.







Q4: Warum schaltet sich der Lüfter während des Gebrauchs ein?

A4: Der Lüfter schaltet sich automatisch ein, um die Powerstation zu kühlen, was normal ist und eine sicherere Ladung bietet. Sie können die von den Lüftern verursachten Geräusche reduzieren, indem Sie [Leiser Modus] in der „UGREEN“-App [Einstellungen] aktivieren.

Q5: Warum entlädt sich der Akku der Power-Station, auch wenn kein Gerät angeschlossen ist?

A5: Bei eingeschaltetem AC-Ausgang kommt es zu einem gewissen Leerlaufstromverbrauch, auch wenn kein Gerät angeschlossen ist. Stellen Sie daher sicher, dass der AC-Ausgang ausgeschaltet ist, wenn er nicht benutzt wird, um den Akku zu schonen.

Fehlerbehebung

Fehleranzeige	Problem	Problembehandlung
OVERLOAD	Überlastung des Ausgangs	Entfernen Sie alle angeschlossenen externen Geräte von der Power-Station und starten Sie die Power-Station neu.
	Schutz bei zu niedrigen Temperaturen	Bringen Sie die Powerstation vor dem weiteren Gebrauch auf eine Arbeitsumgebungstemperatur, wie zuvor in diesem Handbuch angegeben.
 +F03	Überhitzungsschutz beim Aufladen	Maßnahme 1: Öffnen Sie die Ugreen-App, um den Leise-Modus zu aktivieren. Maßnahme 2: Beenden Sie den Ladevorgang, schalten Sie die Power-Station aus und warten Sie 10 Minuten, bevor Sie den Ladevorgang wieder aufnehmen.
 /  +F17  /  +F50	Fehler bei der Temperaturerkennung	Beenden Sie bitte sofort die Verwendung und wenden Sie sich an den UGREEN-Kundendienst.
 +F10/F12/ F49	Überhitzungsschutz beim Entladen	Entfernen Sie alle angeschlossenen externen Geräte von der Power-Station, stellen Sie die Power-Station in eine kühle und gut belüftete Umgebung und warten Sie 10 Minuten. Schalten Sie die Power-Station nach 10 Minuten wieder ein.
F05	Schutz vor Unterspannung beim Entladen/bei der Stromversorgung	Der Akkustand ist niedrig, bitte laden Sie ihn umgehend auf.
F22	Fehler am DC-Ausgang	Beenden Sie bitte sofort die Verwendung und wenden Sie sich an den UGREEN-Kundendienst.
F33	Fehler am USB-A1-Ausgang	
F36	Fehler am USB-A2-Ausgang	
F37	Überspannung am AC-Ladeeingang	Bitte prüfen Sie, ob die Eingangsspannung innerhalb des in dieser Anleitung geforderten Spannungsbereichs liegt. Sollte das Problem auftauchen, auch wenn die Eingangsspannung den Anforderungen entspricht, wenden Sie sich bitte an den UGREEN-Kundendienst. Service
F38	Unterspannung am AC-Ladeeingang	
F39	Überspannung am DC-Ladeeingang	

Anmerkung: Treten nicht behebbare Probleme auf, wenden Sie sich bitte an den UGREEN-Kundendienst.

Lieferumfang

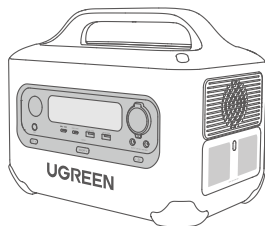

1 × 600W PowerRoam Power-Station

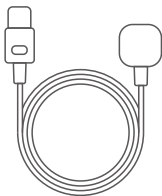

1 × AC-Netzkabel

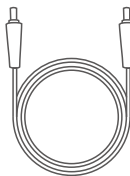

1 × DC5521 zu DC5525 Adapterkabel

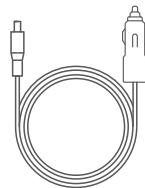

1 × Auto-Ladekabel

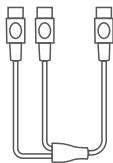

1 × Solar panel-Adapter

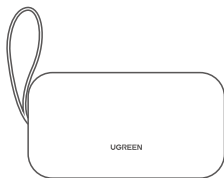

1 × Zubehörtasche



1 × Benutzerhandbuch



1 × Garantiekarte

Sicherheitshinweise

Warnhinweise

- Diese Power-Station enthält eine Lithium-Batterie; bitte nicht auseinandernehmen, gewaltsam aufschlagen oder die Power-Station quetschen.
- Werfen Sie die Power-Station nicht ins Feuer, verwenden Sie sie nicht bei hohen Temperaturen und nicht bei einem Kurzschluss.
- Stecken Sie keine fremden Gegenstände oder Finger in die Power-Station und verwenden Sie keine scharfen Gegenstände, um die Power-Station zu durchstechen, um eine Beschädigung der Power-Station oder eine unbeabsichtigte Explosion aufgrund von unsachgemäßem Gebrauch oder Kurzschluss zu vermeiden.
- Wenn die Power-Station versehentlich ins Wasser fällt, muss sie sofort an einen sicheren, nicht abgedeckten Ort gebracht werden, bis sie vollständig getrocknet ist. Verwenden Sie das Gerät NICHT weiter. Entsorgen Sie es ordnungsgemäß entsprechend der Entsorgungsanleitung in diesem Handbuch.
- Aufgrund der Besonderheiten der Power-Station (eingebauter Akku, Hochspannung usw.) sollte die Power-Station außerhalb der Reichweite von Kindern und Haustieren aufbewahrt werden. Speziellen Gruppen wird empfohlen, das Gerät unter dem Schutz und der Aufsicht einer ausgewiesenen Aufsichtsperson zu benutzen.

Hinweise für die sichere Verwendung

- Stellen Sie keine schweren Gegenstände auf die Power-Station.
- Bitte verwenden Sie die Power-Station in einer trockenen und gut belüfteten Umgebung. Achten Sie darauf, dass die Lüftungsöffnungen der Power-Station während des Betriebs nicht blockiert sind.
- Stellen Sie die Power-Station nicht in der Nähe von Wärme- oder Feuerquellen auf, wie z. B. Mikrowellenherden, Schnellkochtöpfen, Heizöfen usw. Sollte die Power-Station Feuer fangen, löschen Sie bitte so schnell wie möglich mit einem Feuerlöscher.
- Setzen Sie die Power-Station keinen Flüssigkeiten aus und verwenden Sie sie nicht in regnerischen oder feuchten Umgebungen.
- Wenn die Power-Station starken Stößen ausgesetzt wird oder herunterfällt, darf sie nicht weiter verwendet werden. Bitte entsorgen Sie das Gerät ordnungsgemäß entsprechend der Entsorgungsanleitung in diesem Handbuch.
- Verwenden Sie diese Power-Station nicht in Umgebungen mit starker elektrostatischer oder elektromagnetischer Ladung.
- Wenn Sie die Power-Station nicht benutzen, entfernen Sie bitte das Netzkabel der Power-Station von der Steckdose und alle angeschlossenen externen Geräte. Wenn Sie das Netzkabel aus der Steckdose ziehen, ziehen Sie es bitte direkt aus dem Stecker heraus, anstatt am Kabel zu ziehen.
- Verwenden Sie keine Kabel oder Teile, die nicht von UGREEN stammen. Wenn Sie Reparatur- oder Ersatzteile und/oder Zubehör benötigen, wenden Sie sich bitte an den UGREEN-Kundendienst.
- Verwenden Sie zum Aufladen der Power-Station kein beschädigtes Netzkabel.
- Bitte verwenden Sie die Power-Station innerhalb der angegebenen Betriebstemperatur."

Transport und Aufbewahrung

- Bewahren Sie diese Power-Station an einem trockenen Ort und bei Raumtemperatur auf.
- Lagern oder transportieren Sie diese Power-Station nicht zusammen mit Metallgegenständen (Brillen, Uhren, Metallketten, Haarnadeln usw.).
- Wenn Sie diese Power-Station auf logistischem Wege versenden möchten, entladen Sie bitte die Batterie der Power-Station auf unter 10%-30%.
- Diese Power-Station kann nicht im Flugzeug transportiert werden. Bitte halten Sie sich an die geltenden Vorschriften der Fluggesellschaften."

Instandhaltung

- Für eine langfristige Lagerung legen Sie die Power-Station bitte in die Zubehörtasche. Bitte laden und entladen Sie das Gerät mindestens alle 3 Monate (Auf 0% entladen, dann auf 100% geladen, schließlich auf 30%-60% entladen), um den Zustand des Akkus zu gewährleisten.
- Überprüfen Sie bei längerer Lagerung den Akkustand der Power-Station. Wird ein niedriger Batteriestand angezeigt, laden Sie sie bitte zuerst auf, da der Akku sonst Schaden nehmen kann.
- Bitte lagern Sie die Power-Station innerhalb der in diesem Handbuch angegebenen Umgebungstemperatur (20°C~25°C).
- Wenn der Anschluss der Power-Station verschmutzt ist, reinigen Sie ihn bitte mit einem trockenen Tuch. Reinigen Sie das Gerät nicht mit Chemikalien oder Sprühreinigern."

Entsorgung

- Bitte entsorgen Sie diese Power-Station in Übereinstimmung mit den lokalen Gesetzen und Vorschriften bezüglich Batterierecycling und -entsorgung. Werfen Sie es nicht in den Hausmüll.
- Stellen Sie sicher, dass der Akku dieser Power-Station vollständig entladen ist, bevor Sie ihn in die dafür vorgesehene Batterie-Recyclingtonne werfen.
- Wenn die Batterie aufgrund eines Produktfehlers nicht vollständig entladen werden kann, wenden Sie sich bitte an ein professionelles Batterierecyclingunternehmen, um die Batterie zu entsorgen.

Haftungsausschluss

- Bitte lesen Sie diese Anleitung vor dem Gebrauch sorgfältig durch und verwenden Sie die Power-Station korrekt und unter Beachtung aller Sicherheitshinweise in dieser Anleitung. Beachten Sie insbesondere die jeweiligen Sicherheitsvorkehrungen. Bitte bewahren Sie das Handbuch nach dem Lesen zum späteren Nachschlagen auf.
- Diese Stromversorgungseinheit ist nicht für die Verwendung mit Geräten vorgesehen, die extreme Zuverlässigkeit und/oder Sicherheit erfordern, einschließlich, aber nicht beschränkt auf: medizinische/lebenserhaltende Geräte wie medizinische Beatmungsgeräte, Präzisionsinstrumente (z. B. Theodolit, Barometer) und Spezialgeräte wie Datenserver. Bitte verwenden Sie dieses Kraftwerk nicht in einem risikoreichen oder lebensbedrohlichen Szenario. UGREEN lehnt ausdrücklich jegliche ausdrückliche oder stillschweigende Gewährleistung der Eignung für risikoreiche Aktivitäten ab. Eine solche Verwendung stellt einen Missbrauch des Kraftwerks dar.
- Im gesetzlich zulässigen Rahmen kann der unsachgemäße Gebrauch dieser Power-Station direkt oder indirekt zu Schäden an der Power-Station und/oder an persönlichem Eigentum führen und Personen schaden verursachen. UGREEN übernimmt keine rechtliche Verantwortung. Unter der Voraussetzung, dass die Gesetze und Vorschriften eingehalten werden, hat UGREEN das endgültige Recht, dieses Handbuch und andere zugehörige Dokumente dieser Power-Station entsprechend auszulegen. Das Benutzerhandbuch kann ohne Vorankündigung aktualisiert, überarbeitet oder außer Kraft gesetzt werden, Aktualisierungen können jedoch über die ""UGREEN""-App oder unter <https://www.ugreen.com/> angefordert werden.

Hinweise zur Garantie

Eine befristete 5-Jahres-Garantie gilt für alle UGREEN-Produkte, die im offiziellen UGREEN-Shop oder bei autorisierten Verkäufern gekauft wurden. Bei Problemen können Sie sich gerne an uns wenden.

Présentation du Produit

Détails du Produit

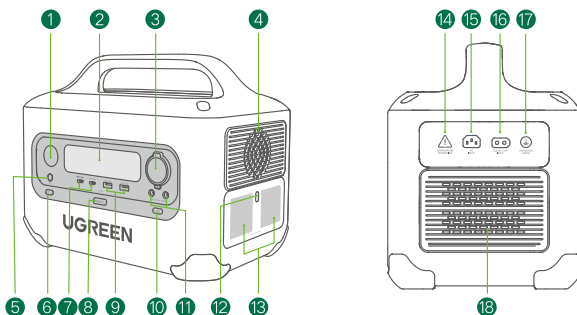

- ① Lampe de Poche
- ② Écran LCD
- ③ Port de Sortie de Charge de Voiture
- ④ Sortie d'Aération
- ⑤ Bouton d'Alimentation de Lampe de Poche
- ⑥ Bouton IoT / Indicateur IoT
- ⑦ Ports de Sortie USB-C x2
- ⑧ Bouton d'Alimentation Principal/ Indicateur d'Alimentation
- ⑨ Ports de Sortie USB-A x2
- ⑩ Bouton d'Alimentation DC/Indicateur de Sortie DC
- ⑪ Ports de Sortie DC5521 x2
- ⑫ Bouton d'Alimentation AC/Indicateur de Sortie AC
- ⑬ Prises de Sortie AC x2
- ⑭ Interrupteur de Protection contre les Surcharges
- ⑮ Prise d'Entrée AC (Alimentation Électrique)
- ⑯ Port d'Entrée DC (Recharge Solaire / Voiture)
- ⑰ Vis de Mise à la Terre
- ⑱ Sortie d'Aération

Écran LCD

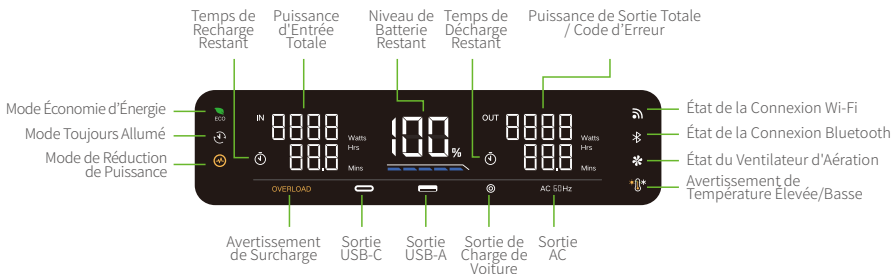

Spécifications

Informations Générales	
Dimensions	31 × 19 × 24 (cm) / 12.2 × 7.5 × 9.4 (inch)
Poids Net	9.0 kg / 19.8 lbs
Énergie Nominale de la Batterie au Lithium	680Wh 30.4Ah 22.4V
Entrée	
AC	200-240V~ 50Hz 7.5A Max
Solaire	12-28V==12A 200W Max
DC/Chargeur Voiture	12V / 24V==8A Max
Sortie	
AC (×2)	230V~ 50Hz 2.6A 600W Max
USB-A (×2)	Port Unique : 5V==3A/9V==2A/12V==1.5A/5V==4.5A 22.5W Max (Double Port : 45W Max)
USB-C (×2)	Port Unique : 5V==3A/9V==3A/12V==3A/15V==3A/20V==5A 100W Max (Double Port : 200W Max)
Chargeur Voiture (×1)	12V==10A 120W Max
DC5521 (×2)	Port Unique : 12V==5A 60W Max (Chargeur Voiture + DC5521 ×2 = 120W Max)
Puissance de Sortie Totale	965W Max
Température de l'Environnement de Fonctionnement	
Température de Recharge	0°C~40°C (32°F~104°F)
Température de Décharge	-10°C~40°C (14°F~104°F)

Recharge de Votre Station d'Alimentation

Précautions de Sécurité

- Avant la recharge, assurez-vous que la station d'alimentation est correctement mise à la terre.
- Veuillez utiliser un câble d'alimentation d'origine ou certifié conforme aux spécifications de recharge de cette station d'alimentation.
- Lors de la recharge, veuillez assurer que la station d'alimentation est bien ventilée et exempte de combustibles.

Remarque Importante

- Veuillez charger la station d'alimentation avant la première utilisation pour l'activer.
- Afin d'assurer la sécurité pendant la charge, la protection contre les surintensités se déclenche automatiquement lorsque le courant d'entrée dépasse la valeur de protection contre les surintensités. Dans ce cas, l'interrupteur de protection contre les surcharges apparaît. Une fois la surintensité supprimée, appuyez sur l'interrupteur pour reprendre la charge.
- Si la station d'alimentation affiche une batterie faible, veuillez le recharger rapidement. Le fait de ne pas recharger rapidement la batterie peut la rendre inutilisable.

Recharge AC

Recharge avec PowerZip à Charge Rapide Puissance d'Entrée 600W Max

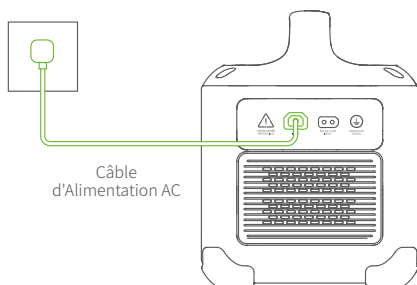

Recharge Solaire

Adaptateur Parallèle Solaire et Câble de Charge Solaire

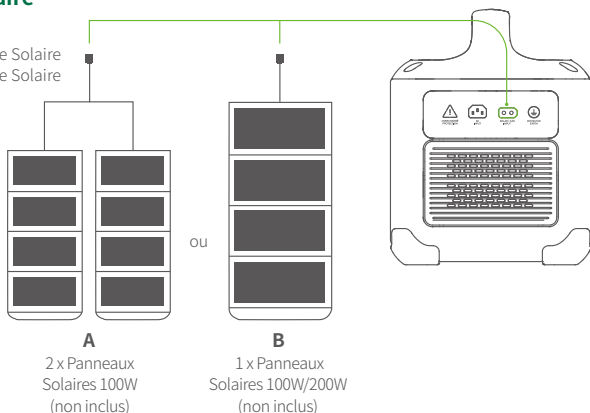

Recharge Voiture

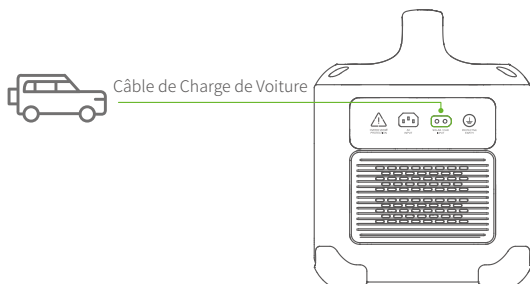

Pour charger la station d'alimentation via le port de l'allume-cigare du véhicule :

1. Veuillez démarrer le véhicule avant de recharger la station d'alimentation à l'aide du câble de charge de voiture. Cela permettra d'éviter que le véhicule ne démarre pas en raison d'une batterie insuffisante.
2. Veuillez vous assurer que le port de l'allume-cigare et le câble de charge de voiture sont correctement connectés.

Lampe de Poche

En état de veille, vous pouvez basculer entre les 5 états : Lumière Faible → Lumière Forte → Clignotant → SOS → Éteint (ou appuyez et maintenez pendant 3 secondes)

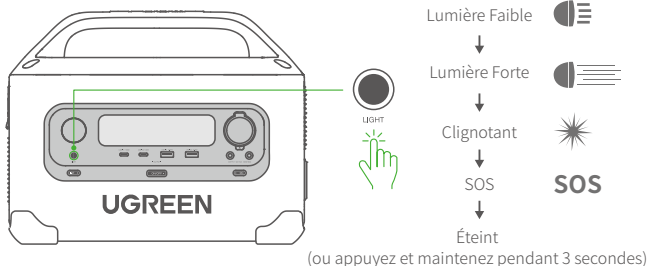

Alimentation de Vos Appareils

Allumer/Éteindre

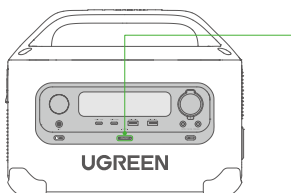

ON/OFF •



×1

Appuyez pour l'allumer



3S

Appuyez et maintenez pendant 3 secondes pour l'éteindre

Astuces :

Lorsque la station d'alimentation est allumée, si elle n'est pas utilisée pendant une minute, l'écran s'éteint automatiquement. Appuyez sur n'importe quel bouton pour allumer l'écran LCD.

Sortie AC

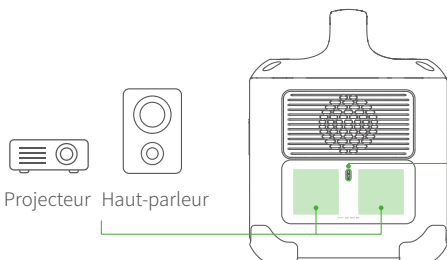

Projecteur

Haut-parleur

• AC



×1

En état de veille, appuyez sur cette touche pour allumer l'appareil. Appuyez à nouveau sur cette touche pour éteindre l'appareil.

Astuces :

- Pour changer la fréquence de sortie AC, appuyez et maintenez le bouton d'alimentation AC pendant 10 secondes lorsque la sortie AC est éteinte.
- Veuillez vérifier la fréquence nominale de l'appareil avant l'utilisation. Un réglage de fréquence incorrect endommagera la station d'alimentation et le(s) appareil(s) connecté(s).

Sortie de Charge Voiture / Sortie DC5521

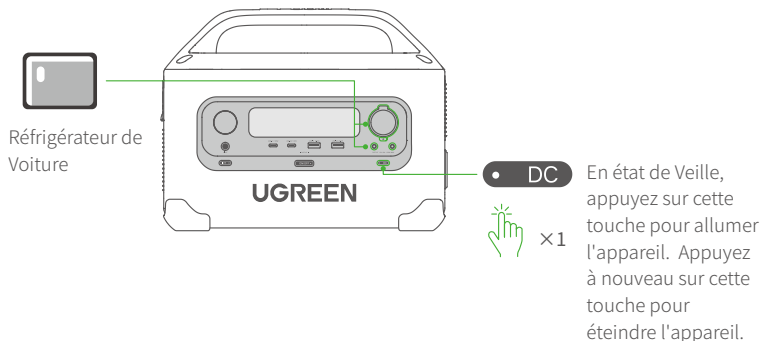

Sortie USB

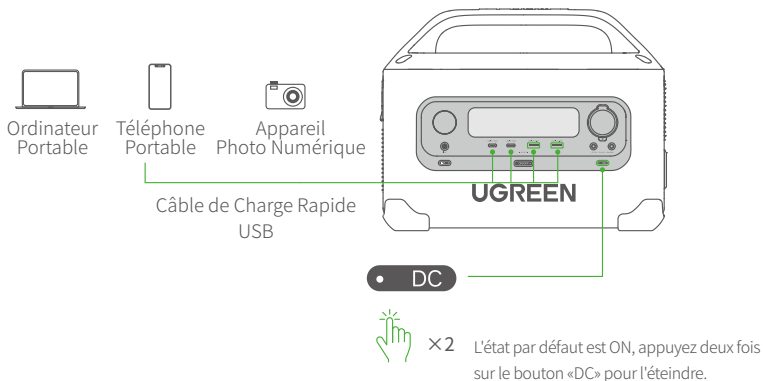

Guide d'Utilisation de l'Application

Pour contrôler la station d'alimentation via un appareil mobile, scannez le code QR pour télécharger l'application « UGREEN » :



Astuces :

Vous pouvez également rechercher l'application « UGREEN » sur Apple Store ou Google Play Store.

Fonctions & Modes de Fonctionnement

U-Turbo

Lorsque le Mode U-Turbo est activé, les ports de sortie AC de la station d'alimentation peuvent prendre en charge des appareils d'une puissance allant jusqu'à 1500W (Max).

Astuces :

- Pour une recharge plus sûre, le mode U-Turbo est temporairement indisponible lorsque la station d'alimentation est en train d'être chargée et charger d'autres appareils en même temps.
- U-Turbo est activé par défaut. Vous pouvez le désactiver en utilisant l'application « UGREEN ».
- Si le mode U-Turbo est activé, il est recommandé de ne connecter qu'un seul appareil au port de sortie AC pour éviter une utilisation anormale de la station d'alimentation.
- Le port de sortie AC peut prendre en charge des appareils d'une puissance jusqu'à maximale de 1500 W, par exemple : les sèche-cheveux, les bouilloires électriques, etc., mais le Mode U-Turbo n'est pas applicable à tous les appareils électriques. Les appareils inductifs et de forte puissance tels que les climatiseurs, les machines à café et les sèche-linge ne sont pas recommandés.

Mode de Réduction de Puissance

Dans ce mode, la puissance de recharge/décharge de la station d'alimentation est réduite. Cela permet d'améliorer la durée de vie globale de la station d'alimentation.

Pour une utilisation sûre, le Mode de Réduction de Puissance sera automatiquement activé dans les 4 états suivants :

1. Température basse
2. Température élevée
3. Charge de la batterie faible
4. Charge à courant faible

(L'icône du mode de réduction de puissance sur l'écran LCD s'allume pour indiquer que le mode est activé).

Mode d'Urgence avec Batterie de 0 %

Ce mode permet d'utiliser la lampe de poche et les ports USB lorsque le niveau de la batterie est de 0 %. Lorsque l'appareil est allumé, appuyez simultanément sur le bouton d'alimentation DC et le bouton d'alimentation de la lampe de poche pendant 10 secondes pour activer ce mode. Après utilisation, appuyez et maintenez le bouton d'alimentation principal pendant 3 secondes pour le désactiver.

Astuces :

- Ce mode est uniquement disponible lorsque le niveau de la batterie est de 0 %.
- Veuillez éviter d'utiliser ce mode fréquemment, car la durée de vie de la batterie de la station d'alimentation pourrait en être affectée.
- Après avoir utilisé ce mode, chargez rapidement la station d'alimentation, sinon elle risque de devenir inutilisable.

Mode de Fonctionnement

Mode	Description	Paramètres
Mode Standard	En Mode Standard, la station s'éteint automatiquement si aucun appareil n'est connecté et si aucune opération n'est effectuée dans les 5 heures après la mise sous tension.	Mode par défaut
Mode d'Économie d'Énergie	En Mode Économie d'Énergie, la station s'éteint automatiquement si aucun appareil n'est connecté et si aucune opération n'est effectuée dans les 2 heures après la mise sous tension.	Lorsque la station est allumée, appuyez deux fois sur le bouton d'alimentation principal pour activer/désactiver ce mode.
Mode Toujours Allumé	En Mode Toujours Allumé, la station d'alimentation reste allumée jusqu'à ce que la batterie soit épuisée ou que la station d'alimentation soit éteinte manuellement.	Lorsque la station est allumée, appuyez et maintenez le bouton d'alimentation AC pendant 3 secondes pour activer/désactiver ce mode.

Réinitialisation d'Usine

Pour effectuer une réinitialisation d'usine, assurez-vous que la station d'alimentation n'est pas connectée à d'autres dispositifs/appareils/etc. Appuyez et maintenez simultanément le bouton d'alimentation AC et le bouton d'alimentation DC pendant 10 secondes pour rétablir les paramètres d'usine de la station.

Remarque :

Cette opération effacera tous les paramètres de fonction, etc. enregistrés par la station. Effectuez la réinitialisation avec précaution.

FAQ

Q1: Quels appareils peuvent être connectés au port de sortie AC de la station d'alimentation ?

R1 : La puissance nominale du port de sortie AC de cette station est de 600W, ce qui peut alimenter la plupart des appareils électroniques, mais il est recommandé de confirmer la puissance de l'appareil avant de l'utiliser et de s'assurer que la somme de la puissance de tous les appareils de charge est inférieure à la puissance nominale. Lorsque la fonction U-Turbo est activée, le port de sortie AC de la station d'alimentation peut prendre en charge des appareils de chauffage d'une puissance nominale allant jusqu'à 1500W. Mais cette fonction n'est pas adaptée à tous les appareils. Les appareils inductifs et de forte puissance tels que les climatiseurs, les machines à café et les sèche-linge ne sont pas recommandés.

Q2: Puis-je recharger la station d'alimentation tout en chargeant les appareils connectés ?

R2 : Oui. Il n'est pas recommandé d'alimenter des appareils à haute puissance lorsque vous utilisez cette fonction.

Q3: Comment puis-je vérifier le temps de décharge restant ?

R3 : Une fois qu'un appareil est connecté, le temps de décharge restant estimé pour la station d'alimentation s'affiche à l'écran. Cette durée est calculée en fonction de la puissance réelle de l'appareil connecté et du niveau de batterie restant de la station d'alimentation. Si la puissance réelle de l'appareil connecté est élevée et la puissance restante de la station d'alimentation est faible, le temps de décharge restant est court.







Q4: Pourquoi le ventilateur se met-il en marche pendant l'utilisation ?

R4 : Le ventilateur se met automatiquement en marche pour refroidir la station d'alimentation, ce qui est normal et permet une charge plus sûre. Vous pouvez réduire le bruit causé par les ventilateurs en activant le [Mode Silencieux] dans l'application « UGREEN » [Paramètres].

Q5: Pourquoi la station d'alimentation se vide-t-elle de sa batterie même si aucun appareil n'est connecté ?

R5 : Lorsque les prises de sortie AC sont allumées, même si aucun appareil n'est connecté, il y aura une certaine consommation d'énergie à vide. Pour éviter cela, assurez-vous que les prises de sortie AC sont éteintes lorsqu'elles ne sont pas utilisées afin de préserver la batterie.

Dépannage

Indicateur	Problème	Solution
SURCHARGE	Surcharge de Sortie	Retirez tous les appareils externes connectés de la station puis redémarrez la station.
	Protection contre la Température Basse	Déplacez la station d'alimentation à une température ambiante de travail comme précédemment spécifié par ce manuel avant de continuer à l'utiliser.
 +F03	Protection Contre la Haute Température de Charge	Méthode 1 : Ouvrez l'APP pour activer le mode silencieux. Méthode 2 : Arrêtez de charger la station d'alimentation, éteignez-la et attendez 10 minutes avant de reprendre la charge.
 /  +F17  /  +F50	Défaillance de Détection de la Température	Veillez cesser immédiatement l'utilisation et contacter le service client UGREEN.
 +F10/F12/ F49	Protection Contre la Haute Température de Décharge	Retirez tous les appareils externes connectés de la station d'alimentation, placez-la dans un environnement frais et bien ventilé, puis attendez 10 minutes. Après 10 minutes, allumez-la à nouveau.
F05	Protection contre la Sous-tension de Décharge	La batterie est faible, veuillez la recharger rapidement.
F22	Défaillance de la Sortie DC	Veillez cesser immédiatement l'utilisation et contacter le service client UGREEN.
F33	Défaillance de la Sortie USB-A1	
F36	Défaillance de la Sortie USB-A2	Veillez vérifier si la tension d'entrée se situe dans la plage de tension appropriée requise par ce manuel. Si la tension d'entrée est normale, veuillez contacter le service client UGREEN.
F37	Surtension de l'Entrée de Charge AC	
F38	Sous-tension de l'Entrée de Charge AC	
F39	Surtension de l'Entrée de Charge DC	

Remarque : En cas de problème non résolu, veuillez contacter le service client UGREEN.

Contenu de l'Emballage

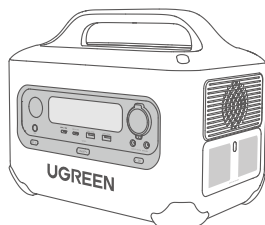

1 × Station d'Alimentation PowerRoam 600W

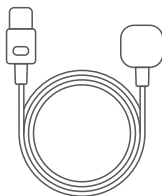

1 × Câble d'Alimentation AC

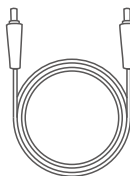

1 × Câble DC5521 vers DC5525

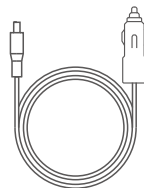

1 × Câble de Charge de Voiture

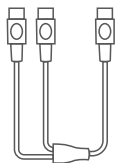

1 × Adaptateur pour
Panneau Solaire

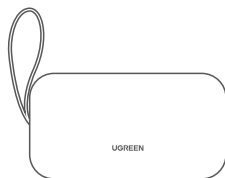

1 × Sac de Rangement
des Accessoires



1 × Manuel
de l'Utilisateur



1 × Carte
de Garantie

Consignes de Sécurité

Avertissements

- Cette station d'alimentation contient une batterie au lithium ; veuillez ne pas la démonter, la heurter violemment ou la comprimer.
- Ne jetez pas la station dans le feu, ne l'utilisez pas dans des situations de haute température et de court-circuit.
- N'insérez pas d'objets étrangers ou de doigts dans la station et n'utilisez pas d'objets pointus pour la percer, afin d'éviter d'endommager la station ou de provoquer involontairement une explosion due à une utilisation anormale ou à un court-circuit.
- Si la station tombe accidentellement dans l'eau, elle doit être immédiatement déplacée dans un endroit sûr et ouvert jusqu'à ce qu'elle soit complètement sèche. Ne la réutilisez pas. Mettez-la au rebut de manière appropriée en suivant le guide d'élimination des déchets détaillé dans ce manuel.
- En raison de la particularité de la station (batterie intégrée, haute tension, etc.), veuillez la garder hors de portée des enfants et des animaux domestiques. Il est recommandé aux groupes spéciaux de l'utiliser sous la protection et la surveillance d'un tuteur désigné.

Notes pour une Utilisation Sûre

- Ne posez pas d'objets lourds sur la station.
- Veuillez utiliser la station d'alimentation dans un environnement sec et bien ventilé. Pendant l'utilisation, assurez-vous que les sorties d'aération de la station ne sont pas bloquées.
- Ne placez pas la station à proximité de sources de chaleur ou de feu, telles que des fours à micro-ondes, des autocuiseurs, des fours de chauffage, etc. Si la station prend feu, veuillez utiliser un équipement d'extinction d'incendie aussi rapidement que possible.
- N'exposez pas la station à aucun liquide et ne l'utilisez pas dans des environnements pluvieux ou humides.
- Si la station est soumise à un choc violent ou à une chute, ne continuez pas à l'utiliser normalement. Mettez-la au rebut de manière appropriée en suivant le guide d'élimination des déchets détaillé dans ce manuel.
- N'utilisez pas cette station d'alimentation dans des environnements à forte charge électrostatique ou électromagnétique.
- Lorsque vous ne l'utilisez pas, veuillez débrancher le cordon d'alimentation de la station et tous les appareils externes connectés. Lorsque vous débranchez le cordon d'alimentation, tirez-le directement de la fiche, plutôt que de tirer sur le cordon.
- N'utilisez pas de cordons ou de pièces non UGREEN. Si des pièces et/ou des accessoires de réparation ou de remplacement sont nécessaires, veuillez contacter le service client UGREEN.
- N'utilisez pas un câble d'alimentation endommagé pour recharger la station d'alimentation.
- Veuillez utiliser la station d'alimentation à la température de l'environnement de fonctionnement spécifiée.

Transport & Stockage

- Veuillez stocker cette station dans un endroit sec, à température ambiante.
- Ne pas stocker ou transporter cette station avec des objets métalliques (lunettes, montres, colliers en métal, épingles à cheveux, etc.).
- Si vous souhaitez expédier cette station par des moyens logistiques, veuillez décharger la batterie de la station à 10 % ~ 30 %.
- Cette station ne peut pas être transportée en avion. Veuillez respecter les réglementations pertinentes du transport aérien civil.

Entretien

- Pour un stockage à long terme, veuillez mettre la station dans le sac de stockage. Rechargez et déchargez-la au moins une fois tous les trois mois (déchargez à 0 %, chargez à 100 %, puis déchargez à 30-60 %) pour garantir la santé de la batterie.
- Pour un stockage de longue durée, veuillez vérifier le niveau de batterie restant de la station d'alimentation. Si la batterie est faible, veuillez d'abord la recharger, sinon elle risque d'être endommagée.
- Veuillez stocker la station d'alimentation à la température d'environnement de stockage appropriée (20~25 °C/68-77 °F) spécifiée dans ce manuel.
- Si le port de la station d'alimentation est sale, veuillez le nettoyer avec un chiffon sec. Ne pas nettoyer avec des produits chimiques ou des nettoyeurs en spray.

Mise au Rebut

- Veuillez mettre cette station au rebut conformément aux lois et réglementations locales concernant le recyclage et l'élimination des batteries. Ne la jetez pas dans une poubelle ordinaire.
- Veuillez à décharger complètement la batterie de cette station avant de la jeter dans la poubelle de recyclage des batteries prévue à cet effet.
- Si la batterie ne peut pas être complètement déchargée en raison d'une défaillance du produit, veuillez contacter une entreprise professionnelle de recyclage de batteries pour un traitement ultérieur.

Clause de Non-Responsabilité

- Avant toute utilisation, veuillez lire attentivement ce manuel et utiliser la station d'alimentation correctement, conformément à toutes les consignes de sécurité contenues dans ce manuel. Les précautions de sécurité pertinentes doivent notamment être respectées. Après avoir lu le manuel, veuillez le conserver pour toute référence ultérieure.
- Cette station d'alimentation n'est pas destinée à être utilisée avec des appareils nécessitant une fiabilité et/ou une sécurité extrêmes, y compris, mais sans s'y limiter : les appareils médicaux/d'assistance vitale tels que les ventilateurs médicaux, les instruments de précision (par exemple, théodolite, baromètres) et les appareils spécialisés tels que serveurs de données. Veuillez ne pas utiliser cette station d'alimentation dans un scénario à haut risque ou mettant la vie en danger. UGREEN décline expressément toute garantie expresse ou implicite d'adéquation aux activités à haut risque. Une telle utilisation est une mauvaise utilisation de la station d'alimentation.
- Dans les limites autorisées par la loi, l'utilisation incorrecte de cette station peut directement ou indirectement entraîner des dommages à la station et/ou aux biens personnels et causer des blessures. UGREEN n'assumera aucune responsabilité légale. Sous réserve du respect des lois et réglementations, UGREEN a le droit final d'interpréter ce manuel et les autres documents relatifs à cette station. Le manuel de l'utilisateur est susceptible d'être mis à jour, révisé ou supprimé sans préavis, mais les mises à jour peuvent être reçues via l'application « UGREEN », ou <https://www.ugreen.com/>.

Informations sur la Garantie

Une garantie limitée de 5 ans s'applique à toutes les stations d'alimentation portables UGREEN achetées dans la boutique officielle UGREEN ou auprès de vendeurs autorisés. N'hésitez pas à nous contacter si vous rencontrez le moindre problème. Pour plus de détails sur la garantie, veuillez consulter : www.ugreen.com.

Descripción del producto

Detalles del producto

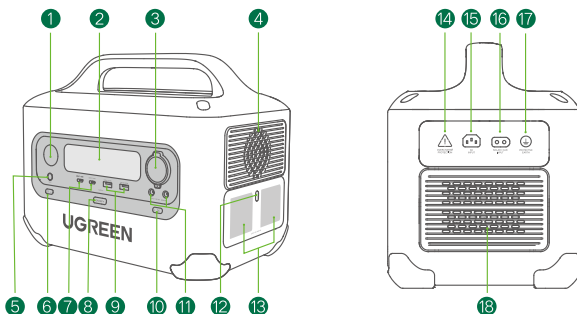

- ① Linterna
- ② Pantalla LED
- ③ Puerto de salida de carga para el coche
- ④ Salida de Ventilación
- ⑤ Botón de encendido de la linterna
- ⑥ Botón IoT/indicador IoT
- ⑦ Puertos de salida USB-C × 2
- ⑧ Botón de alimentación principal/indicador de alimentación
- ⑨ Puertos de salida USB-A × 2
- ⑩ Botón de alimentación CC/indicador de salida CC
- ⑪ Puertos de salida CC 5521 × 2
- ⑫ Botón de alimentación de CA/indicador de salida de CA
- ⑬ Salidas de CA × 2
- ⑭ Interruptor de protección contra sobrecarga
- ⑮ Toma de entrada de CA
- ⑯ Puerto de entrada de CC (solar/carga de coche)
- ⑰ Tornillos de puesta a tierra
- ⑱ Salida de Ventilación

Pantalla LED

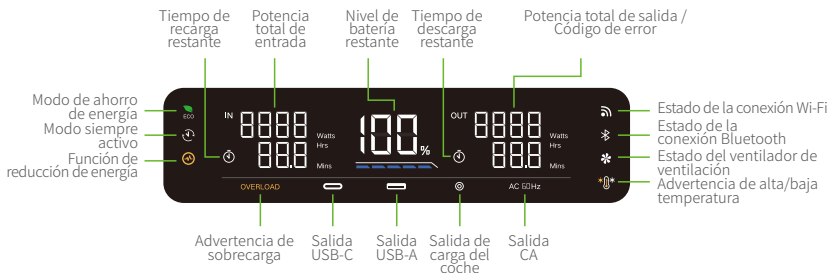

Especificaciones

Información general	
Dimensiones	31 × 19 × 24 cm
Peso neto	9.0 kg
Energía nominal de la batería de litio	680 Wh 30.4 Ah 22.4 V
Entrada	
CA	200-240V~ 50Hz 7.5A Máx
Solar	12-28V==12A 200W Máx
CC/cargador de coche	12V / 24V==8A Máx
Salida	
CA (×2)	230V~ 50Hz 2.6A 600W Máx
USB-A (×2)	Puerto único: 5V==3A/9V==2A/12V==1.5A/5 V==4.5 A (Puerto doble: 45W Máx)
USB-C (×2)	Puerto único: 5V==3A/9V==3A/12V==3A/15V==3A/20V==5A (Puerto doble: 200W Máx)
Cargador de coche (×1)	12V==10A 120W Máx
CC5521 (×2)	Puerto único:12V==5A 60W Máx (Cargador de coche + CC5521 × 2 = 120W Máx)
Salida total	965W Máx
Temperatura ambiente de funcionamiento	
Descarga	-10 °C ~ 40 °C
Recarga	0 °C ~ 40 °C

Recarga de la estación de energía

Precauciones de seguridad

- Antes de cargar el producto, asegúrese de que la toma de corriente está conectada a tierra de forma correctamente.
- Utilice un cable de alimentación original o con certificación de seguridad que cumpla con las especificaciones de carga de la estación de energía.
- Durante la carga, asegúrese de que la estación de energía esté bien ventilado y libre de combustibles.

Nota importante

- Cargue esta estación de energía antes de utilizarla por primera vez.
- Para garantizar la seguridad de la carga, la protección contra sobrecorriente se activará automáticamente cuando la corriente de entrada supere el valor de protección contra sobrecorriente. Cuando esto suceda, el interruptor de protección de sobrecarga aparecerá. Una vez eliminada la sobrecorriente, pulse de nuevo el botón para reanudar la carga.
- Si la estación de energía muestra una batería baja, por favor recárguela rápidamente. Si no se carga a tiempo, la batería puede dejar de funcionar.

Recarga con CA

Recarga con PowerZip de carga rápida Potencia de entrada máxima de 600 W

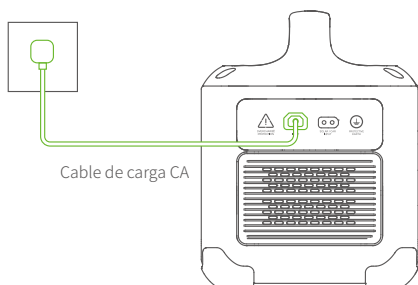

Recarga solar

Adaptador Paralelo Solar y
Cable de Carga Solar

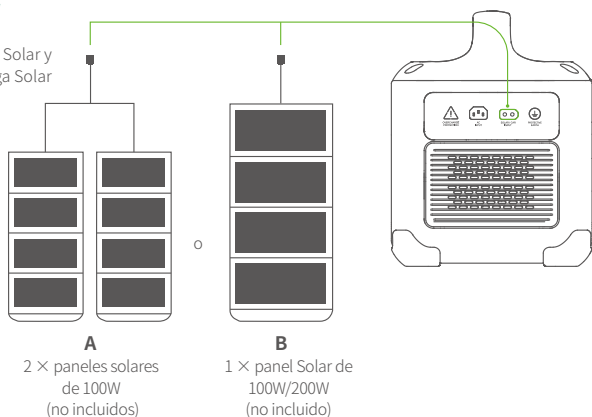

Recarga en el coche

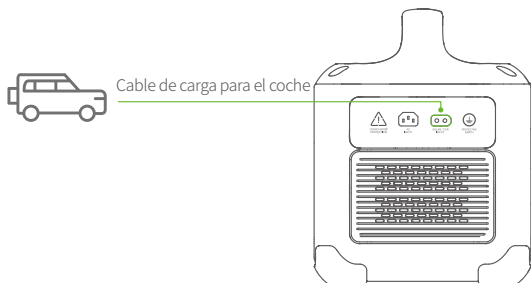

Para cargar la estación de energía a través del puerto del encendedor del vehículo:

1. Encienda el vehículo antes de recargar la estación de energía con el cable de carga para el coche. Esto evitará que el vehículo no arranque debido a batería insuficiente.
2. Asegúrese de que el puerto del mechero y el cable de carga para el coche están bien conectados.

Linterna

En el estado de espera, puede cambiar entre los siguientes 5 estados pulsando el botón "LUZ": Luz baja → Luz alta → Luz intermitente → SOS → Apagado (o mantenga presionado durante 3 segundos)

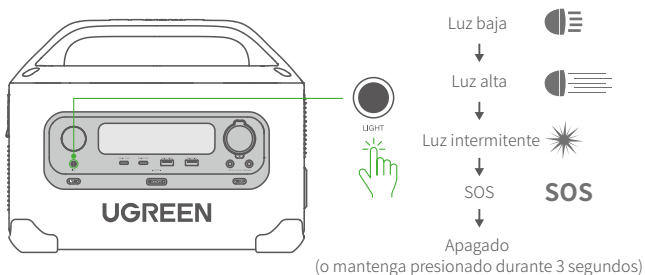

Encendido de los dispositivos

Encendido y apagado

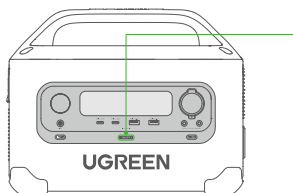

ON/OFF •



×1

Pulse para encender.



3S

Mantenga pulsado durante 3 segundos para apagar.

Consejos:

En el estado de encendido, si no se utiliza en 1 minuto, la pantalla se apagará automáticamente. Pulse cualquier botón para encender la pantalla.

Salida de CA



Proyector



altavoz

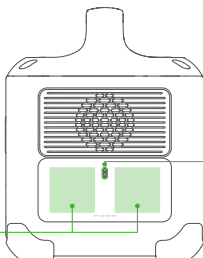

• AC

En el estado de espera, pulse para encender. Pulse de nuevo para apagar.



×1

Consejos:

- Para cambiar la frecuencia de salida de CA, mantenga pulsado el botón de alimentación de CA durante 10 segundos cuando la salida de CA esté apagada.
- Compruebe la frecuencia nominal del aparato antes de utilizarlo. Un ajuste incorrecto de frecuencia nominal provocará daños en la estación de batería y en los dispositivos conectados.

Salida de carga para el coche/salida CC 5521

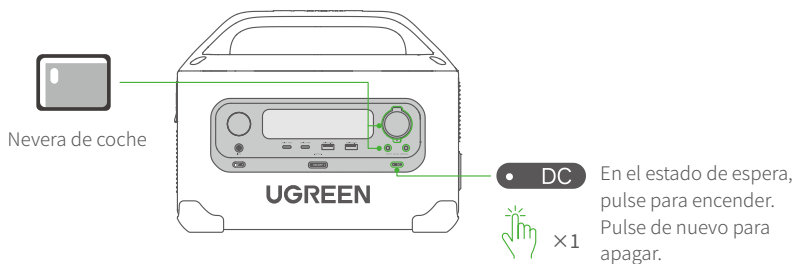

Salida USB

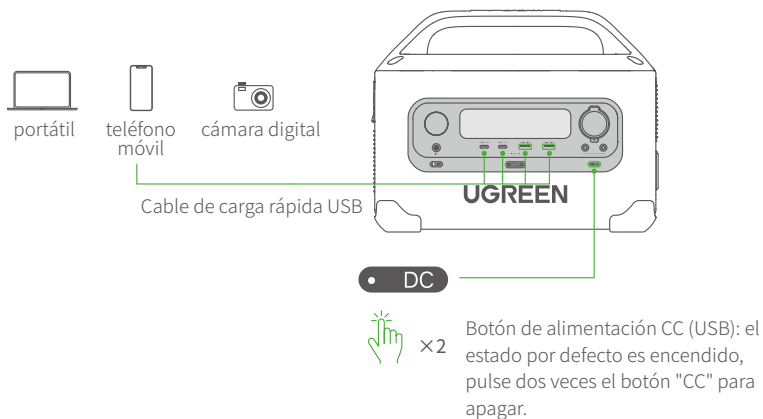

Guía de uso de la aplicación

Para controlar la estación de energía a través de un dispositivo móvil, escanee el código QR para descargar la aplicación "UGREEN":



Consejos:

También puede buscar la aplicación "UGREEN" en la Apple Store o en la Google Play Store.

Funciones y modos de funcionamiento

U-Turbo

Cuando el modo U-Turbo está activo, los puertos de salida de CA de la estación de energía pueden admitir dispositivos con potencias de hasta 1500W (Máx.).

Consejos:

- Para una carga más segura, el modo U-Turbo se desactiva temporalmente mientras la estación de energía está cargando y cargando otros dispositivos simultáneamente.
- U-Turbo está activado de forma predeterminada. Puede desactivarlo con la aplicación "UGREEN".
- Si la función U-Turbo está activada, se recomienda conectar sólo un dispositivo al puerto de salida de CA para evitar un uso anormal de la estación de energía.
- El puerto de salida de CA puede soportar los dispositivos de hasta 1500W como: secadores de pelo, hervidores eléctricos, etc., pero el modo U-Turbo no es aplicable a todos los aparatos eléctricos. No se recomiendan los dispositivos de inducción y de alta potencia, como aires acondicionados, cafeteras o secadoras de ropa.

Función de reducción de energía

En este modo, se reduce la potencia de recarga/descarga de la central. Esto es para mejorar la vida útil general de la central eléctrica.

Para un uso seguro, el Modo de Reducción de Energía se activará automáticamente en los siguientes 4 estados:

1. Baja temperatura
2. Temperatura alta
3. Baja carga de la batería
4. Carga lenta

(El icono de reducción de energía se mostrará en la pantalla LCD para indicar que este Modo ha sido activada.)

Modo de emergencia con 0 % de batería

Este modo permite utilizar la linterna y los puertos USB cuando el nivel de la batería está al 0 %.

Cuando esté encendida, mantenga pulsado el botón de encendido DC y el botón de encendido de la linterna durante 10 segundos al mismo tiempo para activar este modo. Después de usarlo, mantén pulsado el botón de alimentación principal durante 3 segundos para desactivarlo.

Consejos:

- Este modo solo está disponible cuando el nivel de la batería es del 0 %.
- Evite utilizar este modo con frecuencia porque la duración de la batería de la central eléctrica puede verse afectada negativamente.
- Después de utilizar este modo, cargue rápidamente la estación de energía, de lo contrario podría quedar inutilizada.

Modos de funcionamiento

Modo	Descripción	Ajuste
Modo estándar	En el modo estándar, la estación de energía se apaga automáticamente en 5 horas si no hay ningún aparato conectado y no se realiza ninguna operación.	Modo predeterminado.
Modo de ahorro de batería	En el modo de Ahorro de Energía, la estación de energía se apaga automáticamente en 2 horas si no hay ningún dispositivo conectado y no se realiza ninguna operación.	Con la estación de energía esté encendida, pulse dos veces el botón de encendido principal para activar o desactivar este modo.
Modo siempre activo	En el modo siempre activo, la estación de energía permanece encendida hasta que se agota la batería o se apaga manualmente la estación de energía.	Con la estación de energía está encendida, mantenga presionado el botón de alimentación de CA durante 3 segundos para activar o desactivar este modo.

Restablecimiento de fábrica

Para realizar un reinicio de fábrica, asegúrese de que la estación de energía no está conectada a ningún otro dispositivo, aparato, etc. Mantenga pulsados el botón de alimentación de CA y el botón de alimentación de CC simultáneamente durante 10 segundos para restablecer la configuración de fábrica de la estación de energía.

Nota:

Esta operación borrará todos los datos de configuración de la red, los ajustes de las funciones, etc. guardados por la estación de energía. Realice el restablecimiento con precaución.

Preguntas frecuentes

P1: ¿Qué dispositivos se pueden conectar al puerto de salida de CA de la estación de energía?

R1: La potencia nominal del puerto de salida de CA de esta estación de energía es de 600W, lo que puede alimentar la mayoría de los aparatos electrónicos. Sin embargo, se recomienda confirmar la potencia del aparato antes de utilizarlo y asegurarse de que la suma de la potencia de todos los aparatos de carga es inferior a la potencia nominal. Cuando se activa la función U-Turbo, el puerto de salida de CA de la estación de energía puede soportar dispositivos de calefacción con una potencia nominal de hasta 1500W. Pero la función no es adecuada para todos los dispositivos. No se recomienda el uso de dispositivos de inducción ni de alta potencia, como aires acondicionados, cafeteras y secadoras de ropa.

P2: ¿Puedo recargar la estación de energía mientras se cargan los dispositivos conectados?

R2: Sí. Sin embargo, no se recomienda alimentar dispositivos de alta potencia cuando se utiliza esta función.

P3: ¿Cómo puedo comprobar el tiempo de descarga restante?

R3: Después de conectar un dispositivo, el tiempo de descarga restante estimado para la estación de energía se mostrará en la pantalla. Se calcula en función de la potencia real del dispositivo conectado y del nivel de batería restante de la estación de energía. Si la potencia real del dispositivo conectado es alta y la energía restante de la estación de energía es baja, y el tiempo de descarga restante es corto.

P4: ¿Por qué se enciende el ventilador durante el uso?

R4: El ventilador se enciende automáticamente para enfriar la central eléctrica, lo cual es normal y proporciona una carga más segura. Puede reducir el sonido causado por los ventiladores activando [Modo Silencioso] en la aplicación "UGREEN" [Ajustes].

P5: ¿Por qué la estación de energía se queda sin batería incluso cuando no hay ningún dispositivo conectado?

R5: Cuando las salidas de CA están encendidas, aunque no haya ningún dispositivo conectado, se producirá un cierto consumo de energía sin carga. Para evitarlo, asegúrese de que las tomas de salida de CA estén apagadas cuando no se utilicen para conservar la batería.

Solución de problemas

Indicador	Problema	Solución
OVERLOAD	Sobrecarga de salida	Retire todos los dispositivos externos conectados de la estación de energía y, después, reiníciela.
	Protección contra bajas temperaturas	Mueva la estación de energía a la temperatura ambiente de trabajo especificada previamente en este manual antes de continuar con el uso.
 +F03	Protección contra altas temperaturas de carga	Método 1: Abra la aplicación para activar el modo silencioso. Método 2: Deje de cargar la estación de energía, apáguela y espere 10 minutos antes de reanudar la carga.
 * /  +F17  * /  +F50	Fallo de detección de temperatura	Deje de usar la estación de energía inmediatamente y póngase en contacto con el Servicio de atención al cliente de UGREEN.
 +F10/F12/ F49	Protección contra altas temperaturas de descarga	Retire todos los dispositivos externos conectados a la estación energía, colóquela en un entorno fresco y bien ventilado, y espere 10 minutos. Después de 10 minutos, vuelva a encenderla.
F05	Protección contra baja tensión de descarga	La batería está baja, cárguela rápidamente
F22	Fallo de la salida CC	Deje de usarla inmediatamente y póngase en contacto con el Servicio de atención al cliente de UGREEN.
F33	Fallo de la salida USB-A1	
F36	Fallo de la salida USB-A2	
F37	Sobretensión en la entrada de carga de CA	Compruebe si el voltaje de entrada está dentro del rango de voltaje apropiado requerido por este manual. Si el voltaje de entrada es normal, contacte con el Servicio de atención al cliente de UGREEN.
F38	Bajo voltaje en la entrada de carga de CA	
F39	Sobretensión en la entrada de carga de CC	

Nota: En el caso de problemas no resueltos, póngase en contacto con el Servicio de atención al cliente de UGREEN.

Qué hay en la caja

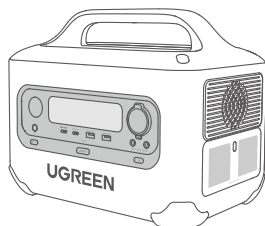

1 × Estación de energía PowerRoam de 600 W

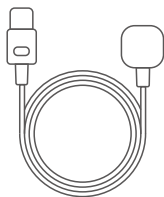

1 × Cable de alimentación de CA

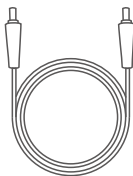

1 × Cable de CC 5521 a CC 5525

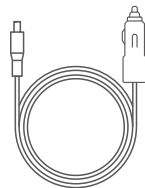

1 × Cable de carga para el coche

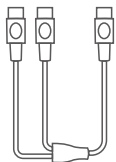

1 × Adaptador de Panel Solar

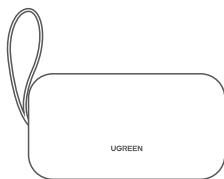

1 × Bolsa de almacenamiento de accesorios

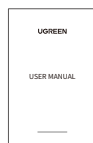

1 × Manual de usuario



1 × Tarjeta de garantía

Instrucciones de seguridad

Advertencias

- Esta estación de energía contiene una batería de litio; no desmonte, golpee violentamente ni apriete la estación de energía.
- No arroje la estación de energía al fuego, ni la utilice en situaciones de alta temperatura o durante un cortocircuito.
- No introduzca objetos extraños o los dedos en la estación de energía, ni utilice objetos afilados para perforarla, a fin de evitar que se dañe la estación de energía o que se produzca una explosión involuntaria debido a un uso anormal o a un cortocircuito.
- Si la estación de energía cae accidentalmente en el agua, debe trasladarse inmediatamente a una zona segura y abierta hasta que esté completamente seca. NO la vuelva a utilizar. Deshágase de ella adecuadamente según la Guía de eliminación detallada en este manual.
- Debido a la particularidad de la estación de energía (batería incorporada, alto voltaje, etc.), manténgala fuera del alcance de los niños y las mascotas. Se recomienda que los grupos especiales la utilicen bajo la protección y supervisión de un tutor designado.

Notas para un uso seguro

- No coloque objetos pesados sobre esta estación de energía.
- Utilice la estación de energía en un entorno seco y bien ventilado. Mientras esté en uso, asegúrese de que las salidas de ventilación de la estación de energía no estén bloqueadas.
- No coloque la estación de energía cerca de fuentes de calor o fuego, como hornos microondas, ollas a presión, hornos de calefacción, etc. Si la estación de energía se incendia, utilice el equipo de extinción de incendios lo antes posible.
- No exponga la estación de energía a ningún líquido y no la utilice en ambientes lluviosos o húmedos.
- Si la estación de energía sufre un fuerte impacto o una caída, no continúe con su uso normal. Deshágase de ella adecuadamente según la Guía de eliminación de este manual.
- No utilice esta estación de energía en entornos con fuerte carga electrostática o electromagnética.
- Cuando no la utilice, desenchufe el cable de alimentación de la estación de energía y de todos los dispositivos externos conectados. Cuando desenchufe el cable de alimentación, tire directamente del enchufe, en lugar de tirar del cable.
- No utilice cables ni piezas que no sean de UGREEN. Si necesita reparar o sustituir piezas y/o accesorios, póngase en contacto con el Servicio de atención al cliente de UGREEN.
- No utilice un cable de alimentación dañado para cargar la estación de energía.
- Utilice la estación de energía a la temperatura ambiente de trabajo.

Transporte y almacenamiento

- Guarde esta estación de energía en un lugar seco, a temperatura ambiente.
- No guarde ni transporte esta estación de energía con objetos metálicos (gafas, relojes, collares de metal, horquillas, etc.).
- Si desea enviar esta estación de energía por medios logísticos, descargue la batería de la central por debajo del 10%-30 %.
- Esta estación de energía no puede transportarse en avión. Respete las normas de transporte de la aviación civil.

Mantenimiento

- Para el almacenamiento a largo plazo, ponga la estación de energía en la bolsa de almacenamiento. Cargue y descargue la batería al menos una vez cada 3 meses (descarga al 0%, carga al 100% y finalmente descarga al 30%-60%) para garantizar el estado de funcionamiento de la misma.
- En caso de almacenamiento prolongado, compruebe el nivel de batería restante de la estación de energía. Si muestra un nivel bajo de batería, cárguela primero, ya que de lo contrario la batería podría dañarse.
- Guarde la estación de energía a la temperatura de almacenamiento adecuada (20-25 °C) especificada en este manual.
- Si el puerto de la estación de energía está sucio, límpielo con un paño seco. No limpie con productos químicos o limpiadores en spray.

Eliminación de residuos

- Deseche esta estación de energía de acuerdo con las leyes y regulaciones locales relativas al reciclaje y eliminación de baterías. No la deseche en la basura ordinaria.
- Asegúrese de descargar completamente la batería de esta estación de energía antes de desecharla en el contenedor de reciclaje de baterías designado.
- Si la batería no puede descargarse por completo debido a un fallo del producto, póngase en contacto con una empresa profesional de reciclaje de baterías para su posterior tratamiento.

Descargo de responsabilidad

- Antes de usar este producto, lea atentamente este manual y utilice la estación de energía correctamente de acuerdo con todas las instrucciones de seguridad de este manual. Deben seguirse especialmente las precauciones de seguridad pertinentes. Después de leerlo, guarde el manual para futuras consultas.
- Esta estación de alimentación no está diseñada para utilizarse con dispositivos que requieran una fiabilidad y/o seguridad extremas, incluidos, entre otros: dispositivos médicos/de soporte vital como ventiladores médicos, instrumentos de precisión (por ejemplo, teodolitos, barómetros) y dispositivos especializados como servidores de datos. Por favor, no utilice esta central en ningún escenario de alto riesgo o que ponga en peligro su vida. UGREEN rechaza expresamente cualquier garantía expresa o implícita de idoneidad para actividades de alto riesgo. Cualquier uso de este tipo constituye un uso indebido de la central eléctrica.
- En la medida permitida por la ley, el uso inadecuado de esta estación de energía puede provocar directa o indirectamente daños en la propia estación de energía y/o en los bienes personales y causar lesiones personales. UGREEN no asumirá ninguna responsabilidad legal. Bajo la condición de cumplir con las leyes y regulaciones, UGREEN tiene el derecho final de interpretar este manual y otros documentos relacionados con esta estación de energía. El Manual del usuario está sujeto a actualizaciones, revisiones o finalización sin previo aviso, pero las actualizaciones se pueden recibir a través de la aplicación "UGREEN", o <https://www.ugreen.com/>.

Información de garantía

Todos los productos UGREEN, comprados en la tienda oficial de UGREEN o en vendedores autorizados, cuentan con una garantía limitada de 5 años. Si tiene algún problema, no dude en ponerse en contacto con nosotros.

Panoramica del prodotto

Dettagli del Prodotto

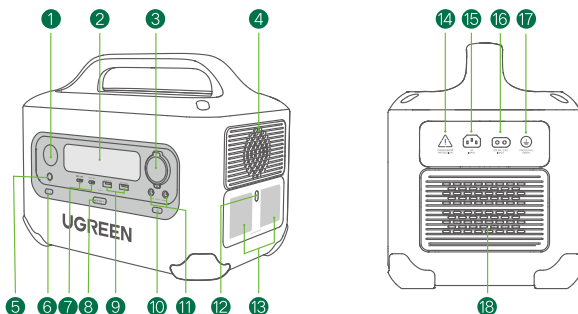

- | | |
|---|--|
| ① Torcia | ⑩ Pulsante di alimentazione DC/Indicatore di uscita DC |
| ② Display LCD | ⑪ Porte di uscita DC5521 × 2 |
| ③ Porta di uscita ricarica da auto | ⑫ Pulsante di Alimentazione AC/ Indicatore Uscita AC |
| ④ Presa di Ventilazione | ⑬ Prese di Uscita AC × 2 |
| ⑤ Pulsante di alimentazione torcia | ⑭ Interruttore di protezione da sovraccarico |
| ⑥ Pulsante IoT/ Indicatore IoT | ⑮ Presa di ingresso AC (alimentazione di servizio) |
| ⑦ Porte di uscita USB-C × 2 | ⑯ Porta di ingresso DC (ricarica solare/da auto) |
| ⑧ Pulsante di alimentazione principale/ Indicatore di alimentazione | ⑰ Vite di Messa a Terra Protettiva |
| ⑨ Porte di uscita USB-A × 2 | ⑱ Presa di Ventilazione |

Display LCD

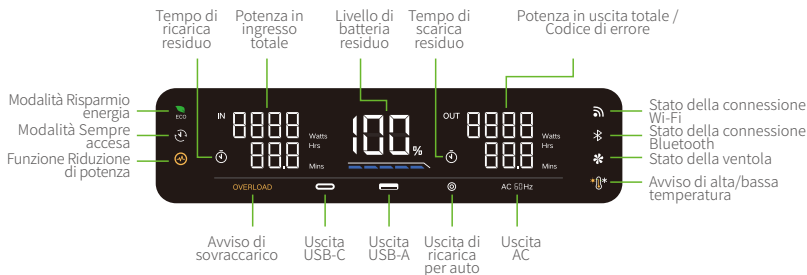

Specifiche

Informazioni Generali	
Dimensioni	31 × 19 × 24 (cm) / 12.2 × 7.5 × 9.4 (pollici)
Peso Netto	9.0 kg / 19.8 libbre.
Energia Nominale della Batteria al Litio	680Wh 30.4Ah 22.4V
Ingresso	
AC	200-240V~ 50Hz 7.5A Max
Solare	12-28V==12A 200W Max
Caricatore DC/ Auto	12V / 24V==8A Max
Uscita	
AC (×2)	230V~ 50Hz 2.6A 600W Max
USB-A (×2)	Porta Singola: 5V==3A/9V==2A/12V==1.5A/5V==4.5A 22.5W Max (Doppie Porte: 45W Max)
USB-C (×2)	Porta Singola: 5V==3A/9V==3A/12V==3A/15V==3A/20V==5A 100W Max (Doppie Porte: 200W Max)
Caricatore da Auto (×1)	12V ==10A 120W Max
DC5521 (×2)	Porta Singola: 12V==5A 60W Max (Caricatore per Auto + DC5521 × 2 = 120W Max)
Potenza di Uscita Totale	965W Max
Temperatura dell'Ambiente di Lavoro	
Temperatura di Ricarica	0°C~40°C (32°F~104°F)
Temperatura di Scarico	-10°C~40°C (14°F~104°F)

Ricarica della stazione di ricarica

Precauzioni di sicurezza

- Prima della ricarica, assicurarsi che il Power Station sia adeguatamente messa a terra.
- Utilizzare un cavo di alimentazione originale o certificato per la sicurezza che soddisfi le specifiche di ricarica di questo Power Station.
- Durante la ricarica, assicurarsi che il Power Station sia ben ventilato e priva di combustibili.

Nota importante

- Si prega di caricare il Power Station prima dell'uso iniziale per l'attivazione.
- Per garantire la sicurezza durante la ricarica, la protezione da sovracorrente si attiverà automaticamente quando la corrente in ingresso supera il valore di protezione da sovracorrente. Quando ciò accade, l'interruttore di protezione da sovraccarico spingerà. Una volta abolita la sovracorrente, premere l'interruttore per riprendere la ricarica.
- Se il Power Station mostra una batteria scarica, si prega di ricaricare prontamente. L'astensione dalla ricarica immediata può causare l'inutilizzabilità della batteria.

Ricarica AC

Ricarica con ricarica rapida PowerZip 600W Max di potenza in ingresso

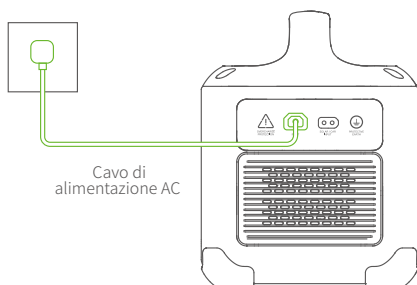

Ricarica solare

Adattatore parallelo solare e cavo di ricarica solare

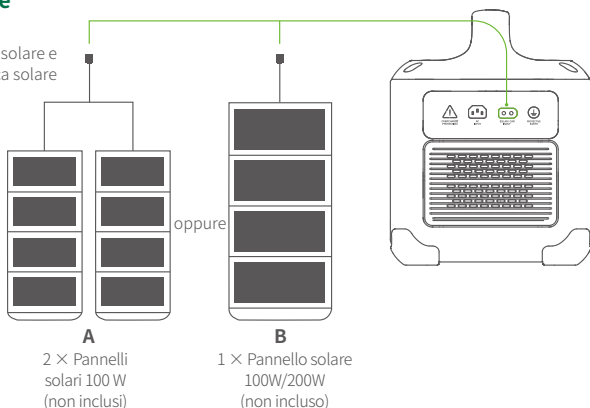

Ricarica da auto

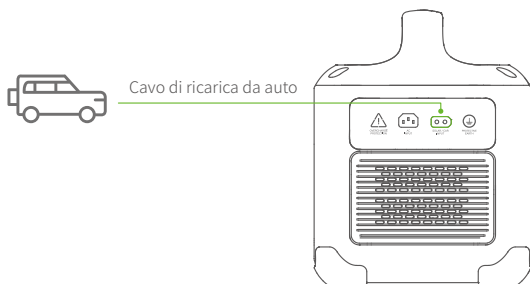

Per ricaricare la stazione di ricarica tramite una porta accendisigari da auto:

1. Avviare il veicolo prima di ricaricare il Power Station con il cavo di ricarica per auto. Ciò eviterà il mancato avviamento del veicolo a causa di una batteria insufficiente.
2. Assicurarsi che la porta accendisigari e il cavo di ricarica da auto siano collegati correttamente.

Torcia

In modalità Standby, è possibile cambiare tra 5 stati :

Luce bassa → Luce alta → Stroboscopio → SOS → Spento (o tenere premuto per 3 secondi)

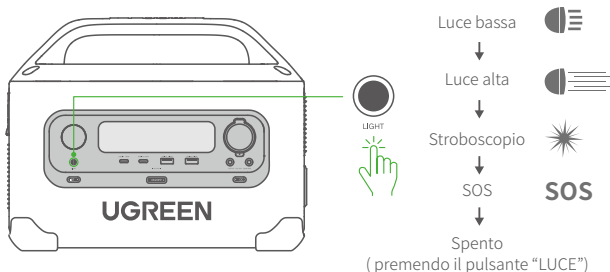

Alimentazione dei dispositivi

Accensione/Spengimento

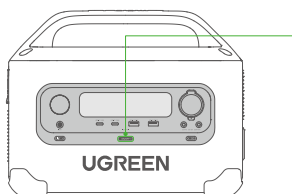

ON/OFF



x1

Premere per accendere.



3S

Tenere premuto 3 secondi
per spegnere.

Suggerimento:

durante l'accensione, se la stazione di alimentazione non viene utilizzata entro 1 minuto, il display si spegne automaticamente. Premere qualsiasi pulsante per accendere il display.

Uscita AC



Proiettore



Altoparlante

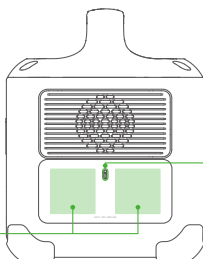

AC



x1

In modalità Standby,
premere per
accendere. Premere
nuovamente per
spegnere.

Suggerimenti:

- Per cambiare la frequenza di uscita AC, tenere premuto il pulsante di alimentazione AC per 10 secondi mentre l'uscita AC è disattivata.
- Verificare la frequenza nominale del dispositivo prima dell'uso. Impostazioni di frequenza errate provocheranno danni a Power Station e ai dispositivi collegati.

Uscita di ricarica da auto / Uscita DC5521

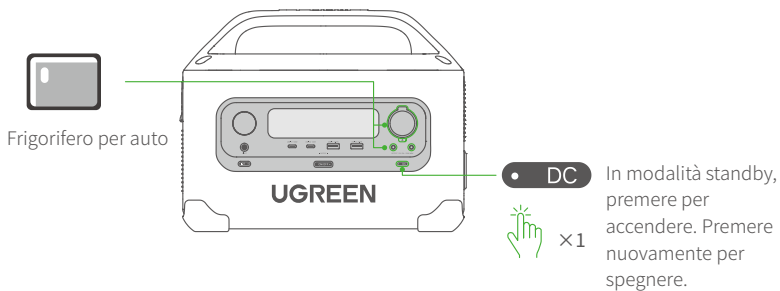

Uscita USB

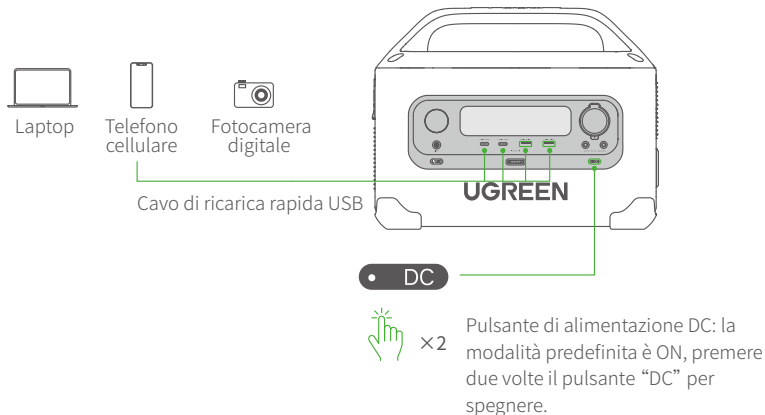

Guida all'uso dell'app

Per controllare la centrale tramite dispositivo mobile, scansiona il codice QR per scaricare l'app "UGREEN":



Suggerimento:

è anche possibile ricercare l'app "Ugreen Power" su Apple Store o Google Play

Funzioni e modalità operative

U-Turbo

Mentre la modalità U-Turbo è attiva, le porte di uscita AC della stazione di alimentazione possono supportare dispositivi con potenza nominale fino a 1500W(Max).

Suggerimenti:

- Per una ricarica più sicura, la modalità U-Turbo è temporaneamente disabilitata mentre la stazione di alimentazione sta caricando contemporaneamente altri dispositivi.
- U-Turbo è abilitato per impostazione predefinita. Puoi disabilitarlo utilizzando l'app "UGREEN".
- Se la modalità U-Turbo è attiva, si consiglia di collegare un solo dispositivo alla porta di uscita AC per evitare un uso anomalo della centrale elettrica.
- La porta di uscita AC può supportare dispositivi fino a 1500W come: asciugacapelli, bollitori elettrici, ecc., ma la modalità U-Turbo non è applicabile a tutti gli apparecchi elettrici. Si sconsigliano dispositivi induttivi e ad alta potenza come condizionatori d'aria, macchine da caffè e asciugabiancheria.

Funzione Riduzione di potenza

In questa modalità, la potenza di ricarica/scarica della centrale è ridotta. Questo per migliorare la durata complessiva di Power Station.

Per un utilizzo sicuro, la modalità di riduzione dell'alimentazione si attiverà automaticamente nei seguenti 4 stati:

1. Bassa temperatura
2. Alta temperatura
3. Ricarica batteria scarica
4. Ricarica di mantenimento

(L'icona della modalità di riduzione della potenza sul display LCD si illumina per indicare che la modalità è attiva.)

Modalità Emergenza batteria 0%

Questa modalità consente di utilizzare la torcia e le porte USB quando il livello della batteria è allo 0%. Quando è acceso, tieni premuti contemporaneamente il pulsante di alimentazione DC e la torcia per 10 secondi per abilitare questa modalità. Dopo l'uso, tenere premuto il pulsante di accensione per 3 secondi per disattivare.

Suggerimenti:

- Questa modalità è disponibile solo quando il livello di batteria è 0%.
- Si prega di evitare di utilizzare questa modalità frequentemente, poiché la durata della batteria di Power Station potrebbe essere influenzata negativamente.
- Dopo aver utilizzato questa modalità, ricaricare immediatamente la stazione di ricarica per evitare di comprometterne le funzionalità.

Modalità operativa

Modalità	Descrizione	Impostazione
Modalità Standard	In modalità standard, la centrale elettrica si spegne automaticamente se non è collegato alcun dispositivo e non viene eseguita alcuna operazione entro 5 ore dall'accensione.	Modalità predefinita
Modalità Risparmio energia	In modalità di risparmio energetico, Power Station si spegne automaticamente se non è collegato alcun dispositivo e non viene eseguita alcuna operazione entro 2 ore dall'accensione.	A stazione di ricarica accesa, premere due volte il pulsante di alimentazione principale per attivare/disattivare questa modalità.
Modalità Sempre accesa	In modalità sempre attiva, Power Station rimane accesa fino a quando la batteria non si esaurisce o la centrale elettrica viene spenta manualmente.	A stazione di ricarica accesa, tenere premuto il pulsante di alimentazione 3 secondi per attivare/disattivare questa modalità.

Ripristino impostazioni di fabbrica

Per ripristinare le impostazioni di fabbrica, assicurarsi che la stazione di ricarica non sia collegata ad altri dispositivi/apparecchi ecc. Tenere premuto il pulsante di alimentazione AC e il pulsante di alimentazione DC contemporaneamente per 10 secondi per ripristinare le impostazioni di fabbrica della stazione di ricarica.

Nota:

questa operazione cancella tutte le impostazioni delle funzioni ecc. salvati sulla stazione di ricarica. Eseguire il ripristino con cautela.

Domande frequenti

D1: Quali dispositivi è possibile collegare alla porta di uscita AC della stazione di ricarica?

R1: La potenza nominale della porta di uscita AC di questo Power Station è di 600W, che può alimentare la maggior parte dei dispositivi elettronici, ma si consiglia di confermare la potenza del dispositivo prima dell'uso e assicurarsi che la somma della potenza di tutti i dispositivi di carico sia inferiore a la potenza nominale. Quando si attiva la funzione U-Turbo, la porta di uscita AC di Power Station può supportare dispositivi di riscaldamento con una potenza nominale fino a 1500W. Ma la funzione non è adatta a tutti i dispositivi. Si sconsigliano dispositivi induttivi e ad alta potenza come condizionatori d'aria, macchine da caffè e asciugabiancheria.

D2: Posso ricaricare la stazione di ricarica mentre sta caricando altri dispositivi?

R2: Sì. Si sconsiglia di alimentare dispositivi ad alta potenza quando si utilizza questa funzione.

D3: Come posso controllare il tempo di scarica rimanente?

R3: Dopo aver collegato un dispositivo, sul display verrà visualizzato il tempo di scarica rimanente stimato per Power Station. Questo viene calcolato in base alla potenza effettiva del dispositivo collegato e al livello di batteria rimanente di Power Station. Se la potenza effettiva del dispositivo collegato è elevata e la potenza residua di Power Station è bassa, il tempo di scarica rimanente è breve.







D4: Perché la ventola si accende durante l'uso?

R4: La ventola si accende automaticamente per raffreddare il Power Station, il che è normale e fornisce una carica più sicura. È possibile ridurre il suono causato dalle ventole attivando la [Modalità silenziosa] nell'app "UGREEN" [Impostazioni].

D5: Perché la stazione di ricarica si esaurisce anche quando non è collegata ad alcun dispositivo?

R5: Quando le prese di uscita AC sono accese, anche se non è collegato alcun dispositivo, si verifica un certo consumo di energia a vuoto. Per evitare che ciò avvenga, assicurarsi che le prese di uscita AC siano spente quando non in uso per risparmiare la batteria.

Risoluzione dei problemi

Indicatore	Problema	Soluzione
SOVRACCARICO	Sovraccarico in uscita	Rimuovere tutti i dispositivi esterni collegati alla stazione di ricarica e riavviarla.
	Protezione da bassa-temperatura	Portare Power Station a una temperatura dell'ambiente di lavoro come precedentemente specificato da questo manuale prima di continuare l'uso.
 +F03	Protezione da ricarica ad alta-temperatura	Metodo 1: accedere l'app e attivare la modalità Silenziosa. Metodo 2: interrompere la ricarica della stazione di ricarica, spegnerla e attendere 10 minuti prima di riprendere.
 /  +F17  /  +F50	Errore di rilevamento temperatura	Interrompere immediatamente l'uso e contattare il Servizio Clienti UGREEN.
 +F10/F12/ F49	Protezione da scarica ad alta temperatura	Rimuovere tutti i dispositivi esterni collegati, collocare la stazione di ricarica in un ambiente fresco e ben ventilato e attendere 10 minuti. Trascorso tale tempo, riaccendere.
F05	Protezione da sottotensione di scarica	La batteria è bassa, ricaricare tempestivamente.
F22	Errore uscita DC	Interrompere immediatamente l'uso del prodotto e contattare il Servizio Clienti UGREEN.
F33	Errore uscita USB-A1	
F36	Errore uscita USB-A2	
F37	Sovratensione in ingresso di ricarica AC	Verificare che la tensione in ingresso rientri nell'intervallo di tensione specificato in questo manuale. Se la tensione in ingresso è nella norma, contattare il Servizio Clienti UGREEN.
F38	Sottotensione ingresso carica AC	
F39	Sovratensione in ingresso della ricarica DC	

Nota: in caso di problemi irrisolti, contattare il servizio clienti UGREEN.

Contenuto della Confezione

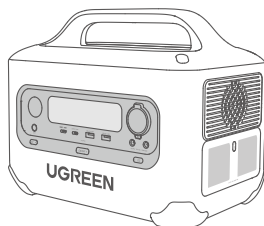

1 × Stazione di ricarica PowerRoam 600W

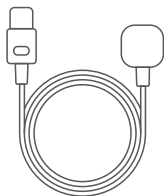

1 × Cavo di alimentazione AC

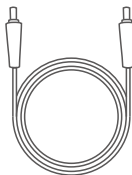

1 × Cavo da DC5521 a DC5525

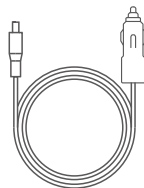

1 × Cavo di ricarica da auto

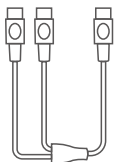

1 × Adattatore per pannello solare

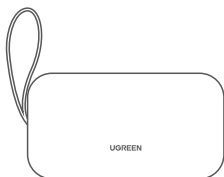

1 × Borsa porta-accessori



1 × Manuale d'uso



1 × Certificato di garanzia

Istruzioni per la sicurezza

Avvisi

- Questa stazione di ricarica contiene una batteria al litio: non smontare, urtare violentemente o posizionare pesi sulla stazione di ricarica.
- Non gettare la stazione di ricarica nel fuoco, né utilizzarla in situazioni di alta temperatura o durante un cortocircuito.
- Non inserire oggetti estranei o dita nella stazione di ricarica, né forarla con oggetti appuntiti, per evitare di danneggiare il prodotto o di provocare involontariamente un'esplosione dovuta a un uso anomalo o a un cortocircuito.
- Se la stazione di ricarica cade accidentalmente in acqua, spostarla immediatamente in un'area sicura e aperta finché non è completamente asciutta. NON riutilizzarla. Smaltirla correttamente secondo la guida allo smaltimento riportata in questo manuale.
- Considerata la particolarità della stazione di ricarica (batteria integrata, alta tensione ecc.), si prega di tenerla fuori dalla portata dei bambini e degli animali domestici. Si raccomanda a persone con bisogni speciali di utilizzarla sotto la protezione e la supervisione di un tutore designato.

Note per un uso sicuro

- Non collocare oggetti pesanti sulla stazione di ricarica.
- Utilizzare Power Station in un ambiente asciutto e ben ventilato. Durante l'uso, assicurarsi che le uscite di ventilazione della centrale non siano bloccate.
- Non posizionare la stazione di ricarica in prossimità di fonti di calore o fuoco, come forni a microonde, pentole a pressione, forni di riscaldamento ecc. Se la stazione di ricarica prende fuoco, utilizzare il più rapidamente possibile un estintore.
- Non esporre la stazione di ricarica a liquidi né utilizzarla in ambienti piovosi o umidi.
- Se la stazione di ricarica è soggetta a forti urti o cadute, non continuarne l'utilizzo. Smaltirla correttamente secondo la guida allo smaltimento enunciata in questo manuale.
- Non utilizzare la stazione di ricarica in ambienti caratterizzati da forte elettrostaticità o elettromagnetismo.
- Quando non in uso, rimuovere il cavo di alimentazione della stazione di ricarica e di tutti i dispositivi esterni collegati. Per scollegare il cavo di alimentazione, estrarlo direttamente dalla spina anziché tirarlo.
- Non utilizzare cavi o parti non-UGREEN. Se si necessita di parti di ricambio e/o accessori, contattare il Servizio Clienti UGREEN.
- Non utilizzare un cavo di alimentazione danneggiato per ricaricare la stazione di ricarica.
- Utilizzare la centrale elettrica alla temperatura ambiente di lavoro specificata.

Trasporto e conservazione

- Conservare la stazione di ricarica in un luogo asciutto, a temperatura ambiente.
- Non conservare né trasportare questa stazione di ricarica con oggetti metallici (occhiali, orologi, collane di metallo, forcine ecc.).
- Se si desidera spedire la stazione di ricarica con mezzi logistici, si prega di scaricarne la batteria al di sotto del 10%~30%.
- Questa stazione di ricarica non può essere trasportata in aereo. Si prega di attenersi alle regolamentazioni enunciate in merito dall'aviazione civile.

Manutenzione

- Per una conservazione a lungo termine, riporre la stazione di ricarica nell'apposita borsa. Caricare e scaricare almeno una volta ogni 3 mesi (scarica allo 0%, carica al 100%, e poi scarica infine al 30% -60%) per salvaguardare l'efficienza della batteria.
- Per una conservazione a lungo termine, controllare il livello residuo della batteria della stazione di ricarica. Se la batteria è scarica, ricaricarla prima di riporla per evitare di danneggiarla.
- Conservare la stazione di ricarica alla temperatura di conservazione appropriata (20 °C ~ 25 °C) specificata in questo manuale.
- Se la porta della stazione di ricarica è sporca, pulirla con un panno asciutto. Non pulire con prodotti chimici né detergenti spray.

Smaltimento

- Smaltire questa stazione di ricarica nel rispetto delle leggi e normative locali in materia di riciclaggio e smaltimento delle batterie. Non smaltirla nella spazzatura comune.
- Assicurarsi di scaricare completamente la batteria della stazione di ricarica prima di smaltirla nell'apposito contenitore per il riciclaggio delle batterie.
- Se la batteria non può essere scaricata completamente a causa di un guasto del prodotto, si prega di contattare un'azienda di riciclaggio professionale delle batterie per ulteriori elaborazioni.

Dichiarazione di non responsabilità

- Prima dell'uso, leggere attentamente questo manuale e utilizzare correttamente il Power Station in conformità con tutte le istruzioni di sicurezza contenute in questo manuale. Devono essere seguite in particolare le relative precauzioni di sicurezza. Dopo averlo letto, conservare il manuale per future consultazioni.
- Questo power station non è destinata all'uso con dispositivi che richiedono estrema affidabilità e/o sicurezza, inclusi ma non limitati a: dispositivi medici/di supporto vitale come ventilatori medici, strumenti di precisione (ad es. teodolite, barometri) e dispositivi specializzati come server di dati. Si prega di non utilizzare questo power station in uno scenario ad alto rischio o in pericolo di vita. UGREEN declina espressamente qualsiasi garanzia esplicita o implicita di idoneità per attività ad alto rischio. Qualsiasi uso di questo tipo è un uso improprio del power station.
- Nella misura consentita dalla legge, l'uso improprio di questo Power Station può provocare direttamente o indirettamente danni al Power Station e/o alla proprietà personale e causare lesioni personali. UGREEN non si assume alcuna responsabilità legale. A condizione del rispetto delle leggi e dei regolamenti, UGREEN ha il diritto finale di interpretare questo manuale e altri documenti correlati di questo Power Station. Il Manuale dell'utente è soggetto ad aggiornamento, revisione o risoluzione senza preavviso, ma gli aggiornamenti possono essere ricevuti tramite l'app "UGREEN" o <https://www.ugreen.com/>.

Informazioni sulla garanzia

Una garanzia limitata di 5 anni si applica a tutti i prodotti UGREEN acquistati nel negozio ufficiale UGREEN o da venditori autorizzati. Si prega di non esitare a contattarci in caso di problemi.

Обзор продукта

Информация о продукте

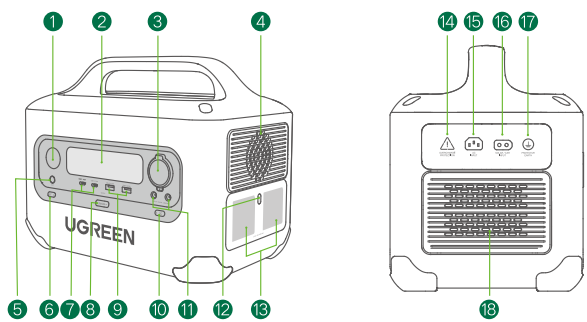

- ① Фонарь
- ② ЖК-дисплей
- ③ Выходной порт для автомобильной зарядки
- ④ Вентиляционное отверстие
- ⑤ Кнопка питания фонаря
- ⑥ Кнопка IoT/индикатор Интернета вещей
- ⑦ Выходные порты USB-C × 2
- ⑧ Главная кнопка/индикатор питания
- ⑨ Выходные порты USB-A × 2
- ⑩ Кнопка питания/выходной индикатор постоянного тока
- ⑪ Выходной порт DC5521 × 2
- ⑫ Кнопка питания/выходной индикатор переменного тока
- ⑬ Выходные разъемы переменного тока × 2
- ⑭ Переключатель защиты от перезарядки
- ⑮ Входной разъем переменного тока (сетевое питание)
- ⑯ Входной порт постоянного тока (солнечная/автомобильная зарядка)
- ⑰ Винт защитного заземления
- ⑱ Вентиляционное отверстие

ЖК-дисплей

Оставшееся время зарядки

Общая входная мощность

Оставшийся уровень заряда аккумулятора

Оставшееся время зарядки

Общая выходная мощность/код ошибки

Энергосберегающий режим

Режим постоянного включения

Режим снижения мощности

Предупреждение о перегрузке

Выход USB-C

Выход USB-A

Выход для зарядки автомобиля

Выход переменного тока

Статус подключения Wi-Fi

Статус подключения Bluetooth

Статус вентилятора

Предупреждение о высокой/низкой температуре

Технические характеристики

Общая информация	
Размеры	31 × 19 × 24 см/12,2 x 7,5 x 9,4 дюймов
Масса нетто	9,0 кг/19,8 фунтов
Номинальная энергия литиевой батареи	680 Втч 30,4 Ач 22,4В
Вход	
Переменный ток	200–240 В, 50 Гц 7,5 А Макс.
Солнечная энергия	12-28 В=12А 200 Вт Макс.
Зарядное устройство постоянного тока/ автомобильное зарядное устройство	12В/24В=8А макс
Выход	
Переменный ток (×2)	230 В, 50 Гц, 2,6 А, 600 Вт макс.
USB-A (×2)	одинарный порт: 5В=3А/9В=2А/12В=1,5А/5В=4,5А 22,5 Вт макс. (двухпортовый: 45 Вт макс)
USB-C (×2)	одинарный порт: 5В=3А/9В=3А/12В=3А/15В=3А/20В=5А 100Вт Мах (двойной порт: 200 Вт макс.)
Автомобильное зарядное устройство (×1)	12 В=10 А, 120 Вт макс.
DC5521 (×2)	одинарный порт: 12 В=5 А, 60 Вт макс. (автомобильное зарядное устройство + DC5521 × 2=120 Вт макс.)
Общая выходная мощность	965 Вт макс.
Температура рабочей среды	
Температура зарядки	0°C~40°C (32°F~104°F)
Температура выгрузки	-10°C~40°C (14°F~104°F)

Зарядка зарядной станции

Меры безопасности

- Перед зарядкой убедитесь, что электростанция правильно заземлена.
- Пожалуйста, используйте оригинальный или сертифицированный по безопасности кабель питания, который соответствует характеристикам зарядки данной электростанции.
- При зарядке убедитесь, что электростанция хорошо проветривается и не содержит горючих материалов.

Важно

- Пожалуйста, зарядите электростанцию перед первым использованием для активации.
- Для обеспечения безопасности во время зарядки защита от перегрузки по току срабатывает автоматически, когда входной ток превышает значение защиты от перегрузки по току. Когда это произойдет, переключатель защиты от перезарядки выдвинется вперед. Как только перегрузка по току будет устранена, нажмите переключатель, чтобы возобновить зарядку.
- Если электростанция показывает низкий уровень заряда батареи, немедленно перезарядите ее. Отсутствие своевременной подзарядки может привести к выходу из строя батареи.

Зарядка переменным током

Быстрая зарядка PowerZip Макс. входная мощность 600 Вт

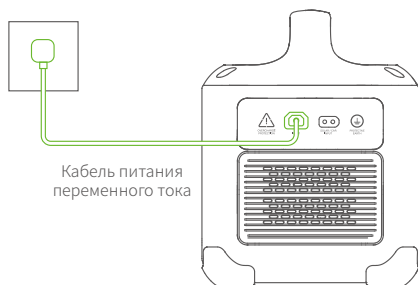

Кабель питания переменного тока

Зарядка солнечной энергией

Солнечный параллельный адаптер и солнечный зарядный кабель

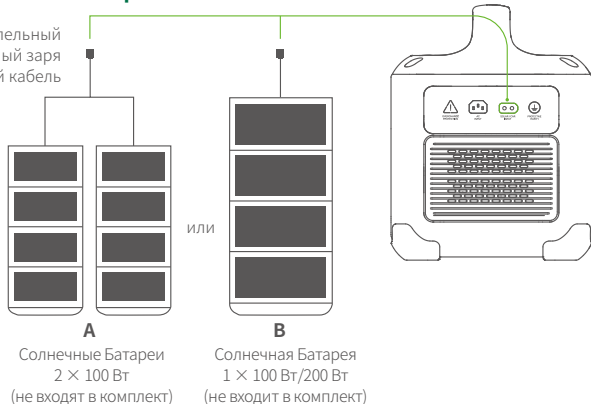

Автомобильная зарядка



Для зарядки зарядной станции через порт прикуривателя в автомобиле:

1. Пожалуйста, запустите автомобиль, прежде чем заряжать электростанцию с помощью автомобильного зарядного кабеля. Это предотвратит невозможность запуска автомобиля из-за недостаточного заряда аккумуляторной батареи.
2. Убедитесь, что порт прикуривателя и автомобильный зарядный кабель правильно подключены.

Фонарь

В режиме ожидания вы можете переключаться между 5 состояниями:

Низкая яркость → Высокая яркость → Стробоскоп → SOS → Выкл (или нажмите и удерживайте в течение 3 секунд)

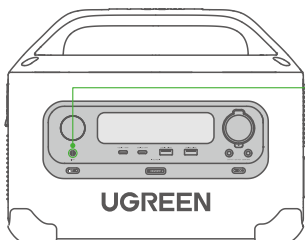

Зарядка устройств

Включение/выключение

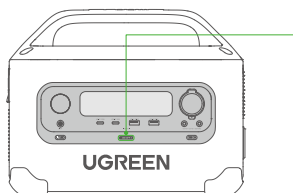

ON/OFF •



×1

Нажмите, чтобы включить.



3S

Нажмите, чтобы включить.
Нажмите и удерживайте 3 секунды, чтобы выключить.

Совет:

Если при включенном питании электростанция не используется в течение 1 минуты, дисплей автоматически выключается. Нажмите любую кнопку, чтобы включить дисплей.

Выход переменного тока



Прожектор



Динамик

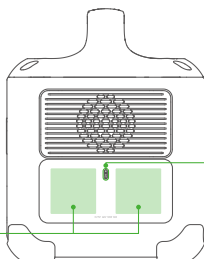

• AC

Нажмите, чтобы включить в режиме ожидания. Нажмите еще раз, чтобы выключить.



×1

Советы:

- Чтобы переключить выходную частоту переменного тока, нажмите и удерживайте кнопку питания переменного тока 10 секунд, когда выход переменного тока отключен.
- Пожалуйста, проверьте номинальную частоту устройства перед использованием. Неправильные настройки частоты приведут к повреждению электростанции и подключенных устройств.

Выход автомобильной зарядки/выход DC5521

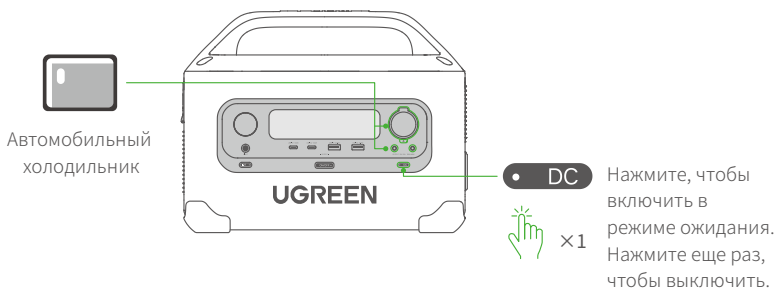

Выход USB

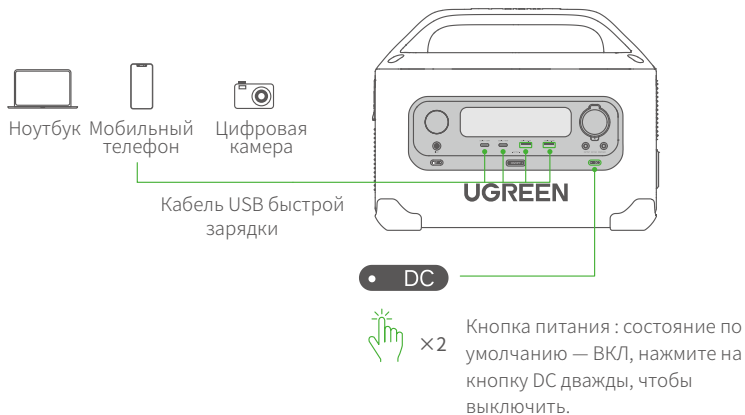

Руководство по использованию приложения

Для управления электростанцией через мобильное устройство загрузите приложение «UGREEN»:



Советы:

вы также можете выполнить поиск «UGREEN» в Apple Store или Google Play Store

Функции и режимы работы

U-Turbo

Пока активен режим U-Turbo, выходные порты переменного тока электростанции могут поддерживать устройства с номинальной мощностью до 1500Вт (макс.).

Советы:

- Для более безопасной зарядки режим U-Turbo временно отключается, пока электростанция одновременно заряжается и заряжает другие устройства.
- U-Turbo включен по умолчанию. Вы можете отключить его с помощью приложения «UGREEN».
- Если режим U-Turbo включен, рекомендуется подключать только одно устройство к выходному порту переменного тока, чтобы избежать ненормального использования электростанции.
- Выходной порт переменного тока может поддерживать устройства мощностью до 1500 Вт, такие как: фены, электрические чайники и т. д., но режим U-Turbo применим не ко всем электроприборам. Индуктивные и мощные устройства, такие как кондиционеры, кофемашины и сушилки для белья, использовать не рекомендуется.

Функция снижения мощности

В этом режиме снижается мощность подзарядки/разрядки электростанции. Это необходимо для увеличения общего срока службы электростанции.

В целях безопасности режим энергосбережения автоматически включается в следующих 4 состояниях:

1. Низкая температура
2. Высокая температура
3. Низкая зарядка аккумулятора
4. Подзарядка

(Значок режима энергосбережения на ЖК-дисплее загорается, показывая, что этот режим включен.)

Аварийный режим аккумулятора 0%

Этот режим позволяет использовать фонарик и порты USB при уровне заряда аккумулятора 0%.

При включении нажмите и удерживайте кнопку питания постоянного тока и кнопку питания фонарика в течение 10 секунд одновременно, чтобы включить этот режим. После использования нажмите и удерживайте основную кнопку питания в течение 3 секунд, чтобы отключить.

Советы:

- Этот режим доступен только при уровне заряда аккумулятора 0%.
- Пожалуйста, избегайте частого использования этого режима, так как это может отрицательно сказаться на сроке службы батареи электростанции.
- После использования этого режима незамедлительно зарядите зарядную станцию, иначе она может прийти в негодность.

Режимы работы

Режим	Описание	Параметр
Стандартный режим	В стандартном режиме электростанция автоматически выключается, если к ней не подключено ни одно устройство и в течение 5 часов после включения питания не выполняются никакие операции.	Режим по умолчанию
Энергосберегающий режим	В энергосберегающем режиме электростанция автоматически выключается, если к ней не подключено ни одно устройство и в течение 2 часов после включения не выполняются никакие операции.	Если зарядная станция включена, нажмите главную кнопку питания дважды, чтобы включить/выключить этот режим.
Режим постоянного включения	В режиме Always-On электростанция остается включенной до тех пор, пока не разрядится аккумулятор или пока электростанция не будет отключена вручную.	Если зарядная станция включена, нажмите и удерживайте кнопку питания в течение 3 секунд, чтобы включить/выключить этот режим.

Сброс до заводских настроек

Чтобы выполнить сброс до заводских настроек, убедитесь, что электростанция не подключена к какому-либо другому устройству, прибору и т. д. Нажмите и удерживайте кнопку питания переменного тока и кнопку питания постоянного тока одновременно в течение 10 секунд, чтобы восстановить заводские настройки зарядной станции.

Примечание:

Эта операция удалит все настройки, сохраненные электростанцией. Выполняйте сброс с осторожностью.

Часто задаваемые вопросы

Вопрос 1. Какие устройства можно подключить к выходному порту переменного тока электростанции?

Ответ: Номинальная мощность выходного порта переменного тока этой электростанции составляет 600Вт, что позволяет питать большинство электроники, но рекомендуется перед использованием подтвердить мощность устройства и убедиться, что сумма мощностей всех устройств нагрузки меньше номинальной мощности. При включении функции U-Turbo выходной порт переменного тока электростанции может поддерживать нагревательные приборы с номинальной мощностью до 1500Вт. Но функция подходит не для всех устройств. Индуктивные и мощные устройства, такие как кондиционеры, кофемашины и сушилки для белья, использовать не рекомендуется.

Вопрос 2: Могу ли я заряжать электростанцию во время зарядки подключенных устройств?

Ответ: Да. При использовании этой функции не рекомендуется подавать питание на мощные устройства.

Вопрос 3: Как проверить оставшееся время разряда?

Ответ: После подключения устройства на дисплее будет отображаться расчетное оставшееся время разряда электростанции. Это рассчитывается на основе фактической мощности подключаемого устройства и оставшегося уровня заряда батареи электростанции. Если фактическая мощность подключенного устройства высокая, а оставшаяся мощность электростанции низкая, оставшееся время разряда короткое.

Вопрос 4: Почему включается вентилятор во время использования?

Ответ: Вентилятор автоматически включается для охлаждения электростанции, что нормально и обеспечивает более безопасный заряд. Вы можете уменьшить шум, создаваемый вентиляторами, включив [Тихий режим] в приложении «UGREEN» [Настройки].

Вопрос 5: Почему электростанция разряжается, даже если ни одно устройство не подключено?

Ответ: Когда выходные розетки переменного тока включены, даже если никакие устройства не подключены, будет потребляться определенное количество энергии без нагрузки. Во избежание этого убедитесь, что выходные розетки переменного тока выключены, когда они не используются, для экономии заряда батареи.

Устранение неисправностей

Индикатор	Проблема	Решение
ПЕРЕГРУЗКА	Перегрузка на выходе	Отсоедините все подключенные внешние устройства от зарядной станции, а затем перезапустите ее.
	Защита от низкой температуры	Перед дальнейшим использованием доведите электростанцию до рабочей температуры окружающей среды, указанной ранее в данном руководстве.
 +F03	Защита от высокотемпературного заряда	Метод 1: откройте приложение, чтобы активировать тихий режим. Метод 2: прервите зарядку зарядной станции, выключите ее и подождите 10 минут перед возобновлением зарядки.
 +F17  +F50	Сбой определения температуры	Прекратите использование и обратитесь в центр клиентской поддержки UGREEN.
 +F10/F12/ F49	Защита от высокотемпературного разряда	Отсоедините все подключенные внешние устройства от зарядной станции, поместите ее в прохладное и хорошо проветриваемое место, а затем подождите 10 минут. Через 10 минут включите ее.
F05	Защита от недостаточного напряжения разряда	Низкий уровень заряда аккумулятора, зарядите незаметно.
F22	Сбой на выходе постоянного тока	Прекратите использование и обратитесь в центр клиентской поддержки UGREEN.
F33	Сбой на выходе USB-A1	
F36	Сбой на выходе USB-A2	
F37	Перенапряжение на входе зарядки переменного тока	Проверьте, находится ли входное напряжение на соответствующем диапазоне напряжений, указанном в данном руководстве. Если входное напряжение находится на соответствующем диапазоне, обратитесь в центр клиентской поддержки UGREEN.
F38	Пониженное напряжение на входе зарядки переменного тока	
F39	Перенапряжение на входе зарядки постоянного тока	

Примечание: В случае нерешенного вопроса, пожалуйста, свяжитесь со службой поддержки клиентов UGREEN.

Комплектация

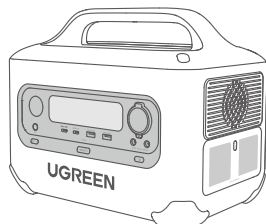

1 × Электростанция PowerRoam мощностью 600 Вт

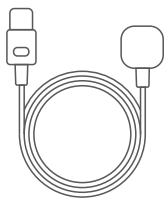

1 × Кабель питания переменного тока

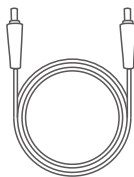

1 × Кабель от DC5521 до DC5525

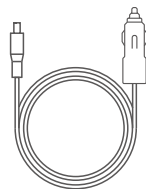

1 × Автомобильный зарядный кабель

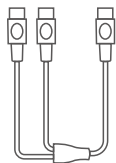

1 × Адаптер для солнечной панели

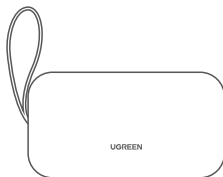

1 × Сумка для хранения аксессуаров



1 × Руководство пользователя



1 × Гарантийный талон

Инструкции по безопасности

Предупреждения

- Эта зарядная станция оборудована литиевым аккумулятором. Не разбирайте, не ударяйте и не сдавливайте зарядную станцию.
- Не бросайте зарядную станцию в огонь и не используйте ее в условиях высокой температуры и при коротком замыкании.
- Не вставляйте посторонние предметы или пальцы в зарядную станцию и не протыкайте ее острыми предметами, чтобы не повредить или чтобы не вызвать непреднамеренный взрыв из-за неправильного использования или короткого замыкания.
- Если зарядная станция случайно упадет в воду, ее следует немедленно переместить в безопасное открытое место до полного высыхания. НЕ используйте ее больше. Утилизируйте ее надлежащим образом в соответствии с Руководством по утилизации, приведенном в данном руководстве.
- Из-за особенностей зарядной станции (встроенный аккумулятор, высокое напряжение и т. д.) держите ее в недоступном для детей и домашних животных месте. Особым группам населения рекомедуется использовать ее под защитой и наблюдением назначенного опекуна.

Примечания по безопасному использованию

- Не ставьте тяжелые предметы на эту электростанцию.
- Пожалуйста, используйте электростанцию в сухом и хорошо проветриваемом помещении. Во время использования следите за тем, чтобы вентиляционные отверстия электростанции не были заблокированы.
- Не размещайте электростанцию вблизи источников тепла или огня, таких как микроволновые печи, скороварки, нагревательные печи и т. д. Если электростанция загорелась, пожалуйста, как можно быстрее используйте средства пожаротушения.
- Не подвергайте электростанцию воздействию каких-либо жидкостей и не используйте ее в дождливую или влажную среду.
- Если электростанция подверглась сильному удару или падению, прекратите ее использование в обычном режиме. Пожалуйста, утилизируйте его надлежащим образом в соответствии с Руководством по утилизации в этом руководстве.
- Не используйте эту электростанцию в средах с сильным электростатическим или электромагнитным полем.
- Когда он не используется, отсоедините шнур питания от электростанции и всех подключенных в нем устройств. При отсоединении шнура питания тяните его непосредственно из вилки, а не за шнур.
- Не используйте шнуры или детали других производителей. Если требуется ремонт или замена деталей и/или аксессуаров, обратитесь в службу поддержки клиентов UGREEN.
- Не используйте поврежденный кабель питания для зарядки электростанции.
- Пожалуйста, используйте электростанцию при указанной температуре рабочей среды.

Транспортировка и хранение

- Храните зарядную станцию в сухом месте при комнатной температуре.
- Не храните и не перевозите зарядную станцию с металлическими предметами (очки, часы, металлические ожерелья, шпильки для волос и т. д.).
- Если вы хотите отправить эту электростанцию с помощью логистических средств, разрядите батарею электростанции до 10%~30%.
- Эту электростанцию нельзя перевозить на самолете. Соблюдайте соответствующие правила перевозки гражданской авиации.

Техническое обслуживание

- При длительном хранении поместите зарядную станцию в сумку для хранения. Заряжайте и разряжайте аккумулятор не реже одного раза в 3 месяца (разрядите до 0%, зарядите до 100%, затем, наконец, разрядите до 30%-60%).
- При длительном хранении проверьте оставшийся уровень заряда аккумулятора зарядной станции. Если заряд аккумулятора низкий, сначала зарядите его, иначе аккумулятор может быть поврежден.
- Храните зарядную станцию при соответствующей температуре окружающей среды (20°C...25°C /68°F...77°F), указанной в данном руководстве.
- Если порт электростанции загрязнен, очистите его сухой тканью. Не используйте химические вещества или чистящий спрей для ухода за устройством.

Утилизация

- Утилизируйте эту зарядную станцию в соответствии с местными законами и нормами, касающимися переработки и утилизации аккумуляторов. Не выбрасывайте ее в контейнер для бытовых отходов.
- Обязательно полностью разрядите аккумулятор зарядной станции, прежде чем поместить его в специальный контейнер для утилизации аккумуляторов.
- Если аккумулятор не может быть полностью разряжен из-за неисправности продукта, обратитесь за помощью в профессиональную компанию по переработке аккумуляторов.

Отказ от ответственности

- Перед использованием внимательно прочитайте это руководство. Используйте зарядную станцию в соответствии со всеми инструкциями по безопасности, приведенными в этом руководстве. Особенно необходимо соблюдать соответствующие меры предосторожности. После прочтения сохраните руководство для дальнейшего использования.
- Данная станция питания не предназначена для использования с устройствами, требующими повышенной надежности и/или безопасности, включая, но не ограничиваясь: медицинские /жизнеобеспечивающие устройства, такие как медицинские вентиляторы, точные приборы (например, теодолит, барометры) и специализированные устройства, такие как серверы данных. Пожалуйста, не используйте эту станцию питания в условиях повышенного риска или угрозы жизни. Компания UGREEN категорически отказывается от любых явных или подразумеваемых гарантий пригодности для использования в условиях повышенного риска. Любое такое использование является неправомерным использованием станции питания.
- В той мере, в какой это разрешено законом, ненадлежащее использование этой зарядной станции может прямо или косвенно привести к повреждению зарядной станции и/или личного имущества и стать причиной травм. UGREEN не несет никакой юридической ответственности. При условии соблюдения законов и правил UGREEN имеет окончательное право толкования этого руководства и других сопутствующих документов, относящихся к этой зарядной станции. Руководство пользователя может быть обновлено, пересмотрено или прекращено без предварительного уведомления, но обновления можно получать через приложение «UGREEN» или <https://www.ugreen.com/>.

Информация о гарантии

На все портативные электростанции UGREEN, приобретенные у UGREEN и авторизованных продавцов, распространяется ограниченная гарантия сроком на 5 лет. Пожалуйста, не стесняйтесь обращаться к нам, если у вас возникнут какие-либо проблемы. Для получения более подробной информации о гарантии, пожалуйста, посетите: www.ugreen.com.

بيانات المنتج

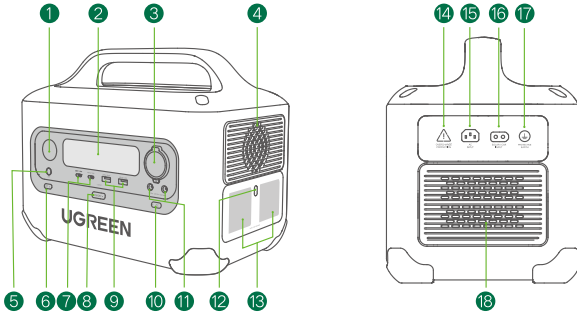

- | | |
|---|---|
| ① مصباح يدوي | ⑩ زر الطاقة DC / مؤشر الإخراج DC |
| ② شاشة LCD | ⑪ منافذ الإخراج DC5521 × 2 |
| ③ منفذ إخراج شحن السيارة | ⑫ زر طاقة التيار المتر / مؤشر إخراج التيار المتر AC |
| ④ فتحات التهوية | ⑬ منافذ إخراج التيار المتر AC × 2 |
| ⑤ زر الطاقة مصباح يدوي | ⑭ تبديل حماية التيار الزائد |
| ⑥ زر إنترنت الأشياء / مؤشر إنترنت الأشياء | ⑮ مخرج إدخال التيار المتر AC (طاقة المرافق) |
| ⑦ منافذ إخراج USB-C × 2 | ⑯ منفذ إدخال DC (شحن الطاقة الشمسية / السيارة) |
| ⑧ زر الطاقة الرئيسي / مؤشر الطاقة | ⑰ برغي الأرض الواقية |
| ⑨ منافذ إخراج USB-A × 2 | ⑱ فتحات التهوية |

شاشة LCD

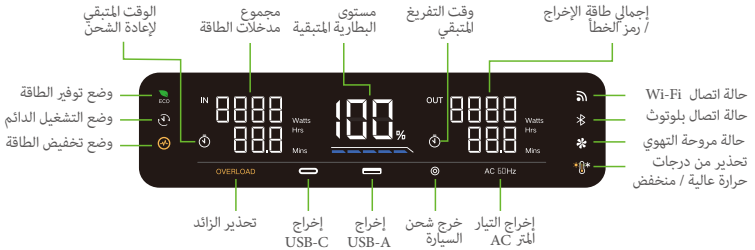

مواصفات

معلومات عامة	
أبعاد	24 × 19 × 31 (سم) / 9.4 × 7.5 × 12.2 (بوصة)
الوزن الصافي	19.8lbs / 9.0kg
بطارية الليثيوم الطاقة الاسمية	680Wh 30.4Ah 22.4V
الادخال	
AC	200-240V ~ 7.5A Max 50Hz
الشحن الشمسي	12-28V ~ 12A 200W Max
شحن السيارة	12V / 24V ~ 8A Max
إنتاج	
AC (×2)	230V ~ 50Hz 2.6A 600W Max
USB-A (×2)	Single-Port: 5V ~ 3A/9V ~ 2A/12V ~ 1.5A/5V ~ 4.5A (منفذ مزدوج 45W كحد أقصى)
USB-C (×2)	Single Port: 5V ~ 3A/9V ~ 3A/12V ~ 3A/15V ~ 3A/20V ~ 5A (منفذ مزدوج 200W كحد أقصى)
Car Charger (×1)	12V ~ 10A 120W
DC5521 (×2) Single Port	12V ~ 5A 60W Max (Car Charger + DC5521 × 2 = 120W Max)
إجمالي طاقة الإخراج	965W Max
درجة حرارة بيئة العمل	
درجة حرارة الشحن	14 F ~ 104 F (-10 C ~ 40 C)
درجة حرارة التفريغ	32 F ~ 104 F (0 C ~ 40 C)

إعادة شحن محطة الطاقة

احتياطات السلامة

- قبل الشحن، يرجى التأكد من أن محطة الطاقة مؤرضة بشكل فعال وموثوق.
- يرجى استخدام سلك طاقة أصلي أو معتمد من حيث السلامة يفي بمواصفات الشحن الخاصة بهذا المنتج .
- عند الشحن، تأكد من أن المنتج جيد التهوية وخالي من المواد القابلة للاحتراق.

ملاحظة مهمة

- يرجى شحن محطة الطاقة هذه بالكامل قبل استخدامها لأول مرة .
- من أجل ضمان سلامة الشحن ، إذا تجاوز تيار الإدخال قيمة حماية التيار الزائد أثناء الشحن ، فسيقوم المنتج تلقائيًا بتشغيل وظيفة حماية التيار الزائد ، وسيظهر مفتاح حماية الشحن الزائد. بعد التخلص من زائد ، اضغط على الزر مرة أخرى لاستئناف الشحن .
- إذا أظهر المنتج بطارية منخفضة، يرجى إعادة الشحن على الفور، وإلا فقد يصبح غير قابل للاستخدام.

شحن AC

إعادة الشحن باستخدام الشحن السريع PowerZip ، ماكس 600W مدخلات الطاقة

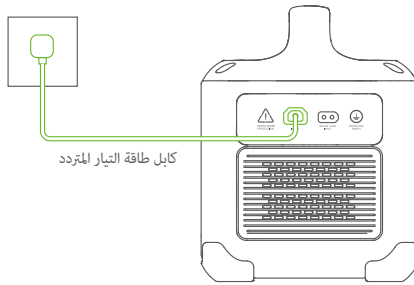

إعادة الشحن بالطاقة الشمسية

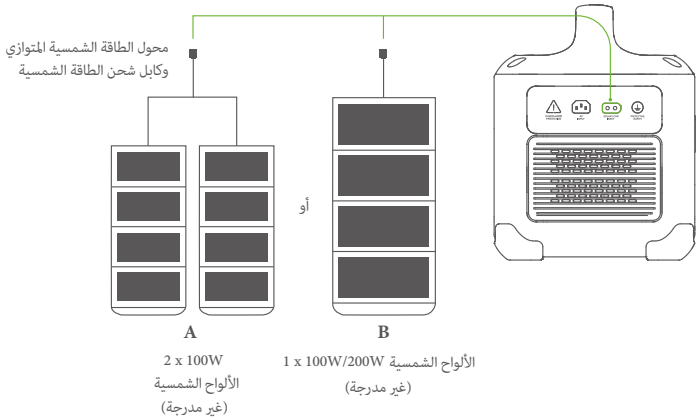

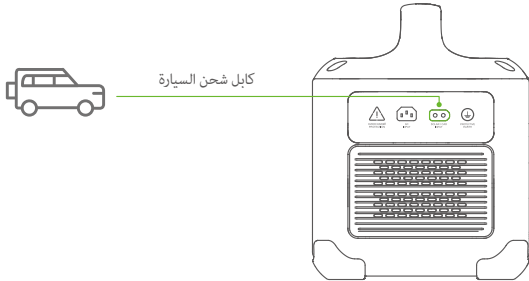

لشحن محطة الطاقة عبر منفذ ولاعة السجائر في السيارة:

1. يرجى بدء تشغيل السيارة قبل استخدام كابل شحن السيارة لإعادة شحن محطة الطاقة. هذا لمنع فشل السيارة في البدء بسبب عدم كفاية البطارية.
2. يرجى التأكد من توصيل منفذ ولاعة السجائر وكابل شحن السيارة بشكل صحيح .

مصباح يدوي

في حالة الاستعداد، يمكنك التبديل بينفي حالة الاستعداد، يمكنك التبديل بين 5 حالات

فلاش ← إضاءة عالية ← ضوء منخفض ← SOS ← إيقاف (أو اضغط مع الاستمرار لمدة 3 ثوانٍ)

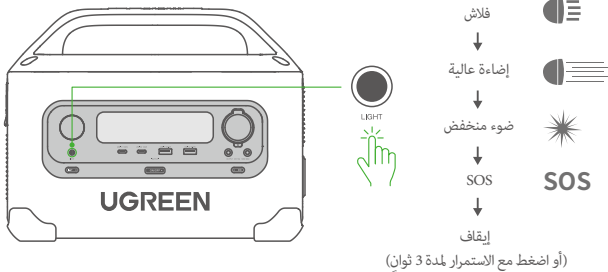

تشغيل / إيقاف

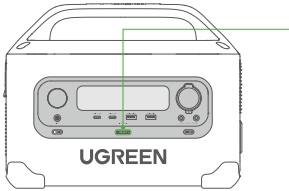

ON/OFF •



×1

اضغط لتمكين



3S

اضغط مع الاستمرار لمدة 3 ثوان لإيقاف التشغيل.

تلميحات :

تلميحات: في حالة التشغيل، إذا لم يتم استخدامه في غضون دقيقة واحدة، فسيتم إيقاف تشغيل الشاشة تلقائيًا LCD.

اضغط على أي زر لتشغيل شاشة.

خرج التيار AC

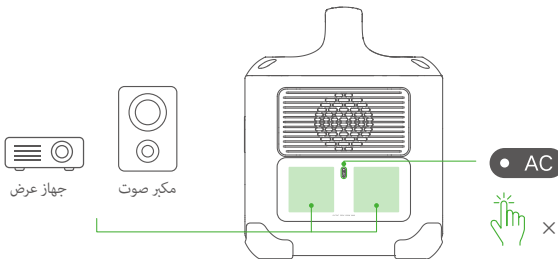

• AC



×1

في حالة الاستعداد، اضغط للتشغيل
اضغط مرة أخرى لإيقاف.

نصائح:

ثوان 10 لتبديل تردد خرج التيار المتردد، اضغط مع الاستمرار على زر طاقة التيار المتردد لمدة في حالة الاستعداد
يرجى التحقق من التردد المقدر للجهاز قبل الاستخدام. سيؤدي الضبط غير الصحيح للتردد المقدر إلى تلف محطة الطاقة والجهاز المتصل.

خرج شحن السيارة / خرج DC5521

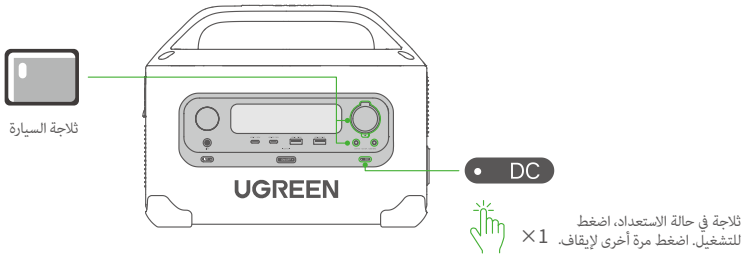

خرج USB

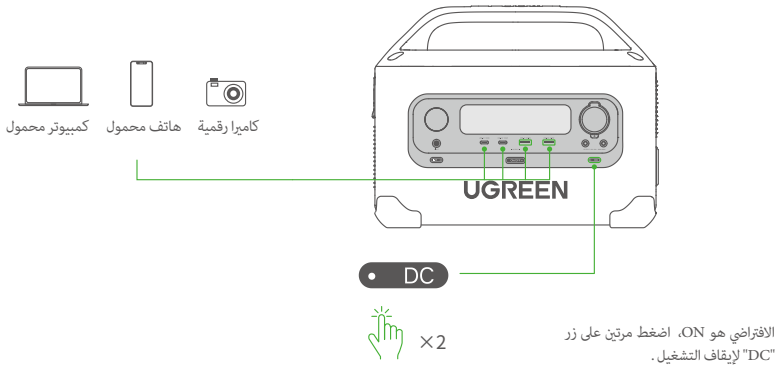

لتحكم في محطة الطاقة عبر الجهاز المحمول، قم بتنزيل تطبيق "UGreen Power".



نصائح: يمكنك أيضًا البحث عن تطبيق "UGREEN" عبر متجر Apple أو متجر Google Play.

الميزات وأمط التشغيل

U - توربو

عند تشغيل وظيفة U-Turbo، يمكن لمنافذ خرج التيار المتردد لمحطة الطاقة أن تدعم الأجهزة ذات معدلات الطاقة التي تصل إلى 1500W.

نصائح:

- لشحن أكثر أمانًا، لا يتوفر U-Turbo مؤقتًا عند شحن محطة الطاقة أثناء شحن الأجهزة الأخرى.
- يتم تمكين U- توربو بشكل افتراضي. يمكنك تعطيله باستخدام تطبيق "Ugreen".
- في حالة تشغيل وظيفة U-Turbo، يوصى بتوصيل جهاز واحد فقط بمنفذ خرج التيار المتردد لتجنب الاستخدام غير الطبيعي لمحطة الطاقة.
- يمكن أن يدعم منفذ خرج التيار المتردد ما يصل إلى 1500W من التدفئة الأجهزة مثل مجففات الشعر والغلايات الكهربائية وما إلى ذلك، لكن وظيفة U-Turbo لا تنطبق على جميع الأجهزة الكهربائية. لا يوصى باستخدام الأجهزة الاستقرائية وعالية الطاقة مثل مكيفات الهواء وآلات القهوة ومجففات الملابس.

وظيفة تخفيض الطاقة

في هذا الوضع، يتم تقليل طاقة إعادة الشحن / التفريغ لمحطة الطاقة، هذا لتحسين العمر الإجمالي لمحطة الطاقة للاستخدام الآمن، سيتم تشغيل وظيفة تقليل الطاقة الخاصة بمحطة الطاقة تلقائيًا في الحالات الأربع التالية :

1. درجة حرارة منخفضة 2. ارتفاع في درجة الحرارة 3. انخفاض شحن البطارية 4. هزيلة الشحن (تضيء أيقونة وظيفة تقليل الطاقة على شاشة LCD للإشارة إلى أن الوظيفة قيد التشغيل).

0% وضع طوارئ البطارية

يسمح هذا الوضع باستخدام المصباح اليدوي ومنافذ USB عندما يكون مستوى البطارية عند 0%. وزر الطاقة لمدة 10 ثوانٍ في نفس الوقت لتمكين هذا الوضع. بعد DC عند التشغيل، اضغط مع الاستمرار على زر الطاقة الاستخدام، اضغط مع الاستمرار على زر الطاقة الرئيسي لمدة 3 ثوانٍ لتعطيله.

نصائح :

- هذا الوضع متاح فقط عندما يكون مستوى البطارية 0%.
- حتى لا يؤثر ذلك على عمر بطارية محطة الطاقة هذه، يرجى تجنب استخدام هذا الوضع بشكل متكرر.
- بعد استخدام هذا الوضع، اشحن محطة الطاقة على الفور، وإلا فقد تصبح غير قابلة للاستخدام.

وضع التشغيل

الوضع	وصف	ضبط
الوضع القياسي	ساعات إذا 5 يتم إيقاف تشغيل محطة الطاقة تلقائيًا خلال ، في الوضع القياسي لم يتم توصيل أي جهاز .	الوضع الافتراضي
وضع توفير الطاقة	يتم إيقاف تشغيل محطة الطاقة تلقائيًا خلال ساعتين في حالة في ، وضع توفير الطاقة عدم توصيل أي جهاز .	أثناء تشغيل محطة الطاقة، اضغط مرتين على زر الطاقة الرئيسي لتمكين/ تعطيل هذا الوضع .
وضع التشغيل الدائم	في وضع التشغيل الدائم، تظل محطة الطاقة في لفترة طويلة، في د التشغيل باستمرار حتى نفاذ البطارية أو يتم إيقاف تشغيل محطة الطاقة يدويًا .	أثناء تشغيل محطة الطاقة، اضغط مع الاستمرار على زر الطاقة لمدة 3 ثوانٍ لتمكين/ تعطيل هذا الوضع .

إعادة ضبط المصنع

لإجراء إعادة ضبط المصنع، تأكد من عدم توصيل محطة الطاقة بأي جهاز / أجهزة أخرى / إلخ. اضغط مع الاستمرار على زر طاقة التيار المتردد وزر طاقة التيار المستمر في وقت واحد لمدة 10 ثوانٍ لإعادة محطة الطاقة إلى إعدادات المصنع.

ملاحظة:

ستؤدي هذه العملية إلى مسح جميع بيانات تكوين الشبكة وإعدادات الوظائف وما إلى ذلك المحفوظة بواسطة محطة الطاقة. قم بإجراء إعادة التعيين بحذ .

Q1: ما هي الأجهزة التي يمكن توصيلها بمنفذ إخراج التيار المتردد لمحطة الطاقة؟

A1: الطاقة المقدره لمنفذ إخراج التيار المتردد لمحطة الطاقة هذه هي 600W ، والتي يمكنها تشغيل معظم الأجهزة الإلكترونية ، ولكن يوصى بتأكيد طاقة الجهاز قبل الاستخدام والتأكد من أن مجموع طاقة جميع أجهزة التحميل هو أقل من القوة المصنفة. عند تشغيل وظيفة U-Turbo ، يمكن لمنفذ إخراج التيار المتردد لمحطة الطاقة دعم الأجهزة ذات الطاقة المقدره التي تصل إلى 1500w . الأجهزة لكن الوظيفة ليست مناسبة لجميع الأجهزة. لا يوصى باستخدام الأجهزة الاستقرائية وعالية الطاقة مثل مكيفات الهواء وآلات القهوة ومجففات الملابس

Q2: هل يمكنني إعادة شحن محطة الطاقة أثناء شحن الأجهزة المتصلة؟

A2: نعم. لا يوصى بتشغيل الأجهزة عالية الطاقة عند استخدام هذه الميزة .

Q3: كيف أعرف كم من الوقت يمكن لمحطة الطاقة تشغيل الجهاز؟

A3: بعد توصيل الجهاز، سيتم عرض وقت التفريغ المتبقي المقدر لمحطة الطاقة على الشاشة. يتم حساب ذلك بناءً على الطاقة الفعلية للجهاز المتصل ومستوى البطارية المتبقي لمحطة الطاقة. إذا كانت الطاقة الفعلية للجهاز المتصل عالية ، فإن الطاقة المتبقية منخفضة، ووقت إمداد الطاقة قصير

Q4: هل هناك مروحة تتحول إلى صوت أثناء الاستخدام؟

A4: هذا الصوت ناتج إلى حد كبير عن مروحة التبريد داخل محطة الطاقة، وهو أمر طبيعي. للشحن الآمن، ستعمل المروحة أثناء الشحن ولكن [الإعدادات] "Ugreen" يمكنك تقليل هذا الصوت عن طريق تشغيل [الوضع الهادئ] في تطبيق "Ugreen" [الإعدادات]

Q5: لماذا تنفذ بطارية محطة الطاقة حتى في حالة عدم توصيل أي جهاز؟

A5: عند تشغيل منافذ إخراج التيار AC ، حتى إذا لم يتم توصيل أي جهاز، فسيكون هناك قدر معين من استهلاك الطاقة بدون حمل. لتجنب ذلك، يرجى التأكد من إيقاف تشغيل منافذ إخراج التيار المتردد عندما لا تكون قيد الاستخدام للحفاظ على البطارية .

المحلول	مشكلة	مؤشر
إزالة جميع الأجهزة الخارجية المتصلة من محطة الطاقة ثم أعد تشغيل محطة الطاقة.	الناتج الزائد	OVERLOAD
يرجى نقل محطة الطاقة إلى درجة حرارة بيئة العمل المحددة في هذا الدليل قبل الاستخدام.	حماية من درجات الحرارة المنخفضة	
الطريقة الأولى: افتح التطبيق لتمكين الوضع الهادئ. الطريقة الثانية: أوقف شحن محطة الطاقة، وأوقف تشغيلها وانتظر 10 دقائق قبل استئناف الشحن.	حماية الشحن في درجات الحرارة العالية	 +F03
يُرجى التوقف عن استخدام فوراً والاتصال بخدمة عملاء UGREEN.	حماية الشحن في درجات الحرارة العالية	 /  +F17  /  +F50
إزالة جميع الأجهزة الخارجية المتصلة من محطة الطاقة، ضع المحطة في مكان بارد وجيد التهوية، ثم انتظر 10 دقائق، أعد تشغيلها مرة أخرى	حماية تفريغ درجات الحرارة العالية	 +F10/F12/ F49
البطارية منخفضة، يرجى الشحن على الفور	حماية التفريغ تحت الجهد	F05
يرجى التوقف عن الاستخدام فوراً والاتصال بخدمة عملاء UGREEN.	فشل إخراج التيار المباشر	F22
	فشل إخراج USB-A1	F33
	فشل إخراج USB-A2	F36
يرجى التحقق مما إذا كان جهد الدخل ضمن نطاق الجهد المناسب الذي يتطلبه هذا الدليل. إذا كان جهد الدخل طبيعياً، فيرجى الاتصال بخدمة عملاء UGREEN.	إدخال شحن التيار AC انخفاض الجهد	F37
	الجهد الزائد مدخل شحن التيار AC	F38
	الجهد الزائد مدخلات الشحن DC	F39

ملاحظة: في حالة حدوث مشكلات لا يمكن حلها، يرجى الاتصال بخدمة عملاء.

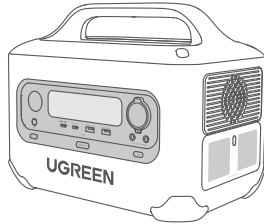

محطة طاقة التجوال 600W × 1

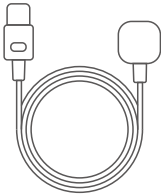

كابل طاقة التيار AC × 1

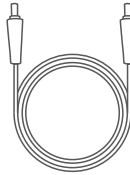

كابل DC5525 إلى DC5525 × 1

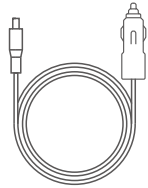

كابل شحن السيارة × 1

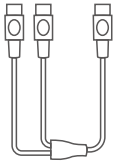

محول الألواح الشمسية × 1

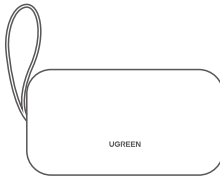

حقيبة تخزين الملحقات × 1

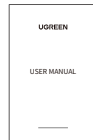

دليل المستخدم × 1



بطاقة الضمان

تحذيرات

- تحتوي محطة الطاقة هذه على بطارية ليثيوم. يرجى عدم تفكيك محطة الطاقة أو التأثير عليها بعنف أو الضغط عليها.
- لا تقم بإلقاء محطة توليد الكهرباء في النار أو استخدامها في حالات ارتفاع درجة الحرارة وأثناء حدوث ماس كهربائي.
- لا تدخل أجساماً غريبة أو أصابعاً في محطة الطاقة أو تستخدم أشياء حادة لتقريبها، وذلك لتجنب إتلاف محطة الطاقة أو التسبب عن غير قصد في حدوث انفجار بسبب الاستخدام غير الطبيعي أو ماس كهربائي.
- في حالة سقوط محطة الطاقة في الماء عن طريق الخطأ، يجب نقلها على الفور إلى منطقة آمنة ومفتوحة حتى تجف تماماً. لا تستخدمه مرة أخرى. تخلص منه بشكل صحيح وفقاً لدليل التخلص المفصل في هذا الدليل.
- نظراً لخصوصية محطة الطاقة (بطارية مدمجة، جهد عالي، إلخ)، يرجى إبقاء محطة الطاقة بعيداً عن متناول الأطفال والحيوانات الأليفة. يوصى باستخدام مجموعات خاصة تحت حماية وإشراف وصي معين.

ملاحظات للاستخدام الآمن

- لا تضع أشياء ثقيلة على محطة الطاقة هذه.
- يرجى استخدام محطة الطاقة في بيئة جافة وجيدة التهوية. أثناء الاستخدام، تأكد من عدم انسداد فتحات تبديد الحرارة لمحطة الطاقة.
- لا تضع محطة الطاقة بالقرب من مصادر الحرارة أو النار، مثل أفران الميكروويف، وأفران الضغط، وأفران التدفئة، وما إلى ذلك. إذا اشتعلت النيران في محطة الطاقة، فيرجى استخدام معدات إطفاء الحريق في أسرع وقت ممكن.
- لا تعرض محطة الطاقة لأي سوائل ولا تستخدمها في البيئات الممطرة أو الرطبة.
- إذا تعرضت محطة الطاقة لصدمة قوية أو سقوط، فلا تستمر في الاستخدام العادي. يرجى التخلص منه بشكل صحيح وفقاً لدليل التخلص الموجود في هذا الدليل.
- لا تستخدم محطة الطاقة هذه في بيئات ذات قوة كهروستاتيكية أو كهرومغناطيسية قوية.
- في حالة عدم الاستخدام، يرجى إزالة سلك الطاقة الخاص بمحطة الطاقة وجميع الأجهزة الخارجية المتصلة. عند فصل سلك الطاقة، يرجى سحبه من القابس مباشرة، بدلاً من سحب السلك.
- لا تستخدم أجزاء غير UGREEN. إذا كانت هناك حاجة إلى إصلاح أو استبدال قطع غيار/ أو ملحقات، يرجى الاتصال بخدمة عملاء UGREEN.
- لا تستخدم كابل طاقة تالفاً لشحن محطة الطاقة.
- يرجى استخدام محطة الطاقة في درجة حرارة بيئة العمل المحددة.

النقل والتخزين

- يرجى تخزين محطة الطاقة هذه في مكان جاف، في درجة حرارة الغرفة.
- لا تقم بتخزين أو نقل محطة الطاقة هذه بأشياء معدنية (نظارات، ساعات، قلادات معدنية، دبابيس شعر، إلخ).
- إذا كنت ترغب في شحن محطة الطاقة هذه عبر وسائل لوجستية، فيرجى تفريغ بطارية محطة الطاقة إلى 10%~30%.
- لا يمكن حمل محطة الطاقة هذه على متن طائرة. يرجى الالتزام باللوائح ذات الصلة للنقل الجوي المدني.

الصيانة

- إذا كنت لا تستخدم هذا المنتج لفترة طويلة، فيرجى وضعه في حقيبة التخزين، والتأكد من شحنه وتفريغه مرة واحدة على الأقل كل 3 أشهر (أول تفريغ إلى 0%، ثم الشحن إلى 100%، وأخيراً التفريغ إلى 60%-30%)، وذلك لضمان صحة البطارية.
- للتخزين لفترة طويلة، يرجى التحقق من مستوى بطارية محطة الطاقة المتبقية. إذا أظهرت بطارية منخفضة، يرجى الشحن أولاً، وإلا فقد تتلف البطارية.
- يرجى تخزين محطة الطاقة في درجة حرارة بيئة التخزين المناسبة (20 درجة مئوية إلى 25 درجة فهرنهايت/ 68 درجة فهرنهايت - 77 درجة فهرنهايت) المحددة في هذا الدليل.
- إذا كان منفذ محطة الطاقة متسخاً، فيرجى تنظيفه بقطعة قماش جافة. لا تنظف بالمواد الكيميائية أو المنظفات بالرش.

التخلص

- يرجى التخلص من محطة الطاقة هذه وفقاً للقوانين واللوائح المحلية المتعلقة بإعادة تدوير البطاريات والتخلص منها. لا تتخلص منه في القمامة العادي.
- تأكد من تفريغ بطارية محطة الطاقة هذه بالكامل قبل التخلص منها في حاوية إعادة تدوير البطارية المخصصة.
- إذا تعذر تفريغ البطارية بالكامل بسبب فشل المنتج، فيرجى الاتصال بشركة إعادة تدوير البطاريات المتخصصة لمزيد من المعالجة.

إخلاء المسؤولية

- قبل الاستخدام، يرجى قراءة هذا الدليل بعناية، واستخدام محطة الطاقة بشكل صحيح وفقاً لجميع تعليمات السلامة الواردة في هذا الدليل. يجب اتباع احتياطات السلامة ذات الصلة بشكل خاص. بعد القراءة، يرجى الاحتفاظ بالدليل للرجوع إليه في المستقبل.
- هذا المنتج غير مناسب للمعدات التي تتطلب موثوقية عالية للغاية، بما في ذلك على سبيل المثال لا الحصر المعدات الطبية أو معدات دعم الحياة (مثل أجهزة التنفس الصناعي)، والأدوات الدقيقة (مثل المزواة، والبارومتر)، والمعدات المتخصصة (مثل غوادم البيانات). يرجى عدم استخدام هذا المنتج في أي أنشطة عالية الخطورة، حيث تتصلل يوجرين صراحة من أي ضمان صريح أو ضمني ملدى ملاءمتها للأنشطة عالية الخطورة. أي استخدام من هذا القبيل هو إساءة استخدام للمنتج.
- إلى الحد الذي يسمح به القانون، قد يؤدي الاستخدام غير السليم لمحطة الطاقة هذه بشكل مباشر أو غير مباشر إلى حدوث أضرار لمحطة الطاقة و UGREEN، / أو الممتلكات الشخصية ويسبب إصابات شخصية. لن تتحمل يوجرين أي مسؤولية قانونية. تحت شرط الامتثال للقوانين واللوائح لها الحق النهائي في تفسير هذا الدليل والوثائق الأخرى ذات الصلة لمحطة الطاقة هذه. يخضع دليل المستخدم للتحديث أو المراجعة أو الإنهاء بدون إشعار، ولكن يمكن تلقي التحديثات عبر تطبيق "Ugreen" <https://www.ugreen.com>.

معلومات الضمان

الرسمي أو البائع المعتمد. لا تتردد في UGREEN المشتارة من متجر UGREEN يسري ضمان محدود لمدة 5 سنوات على جميع منتجات الاتصال بنا إذا واجهت أي مشاكل

Productoverzicht

Productdetails

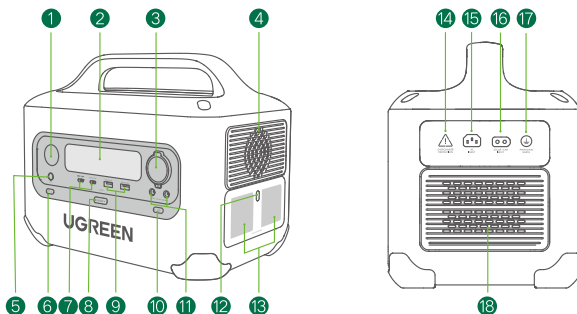

- | | |
|--|---|
| ① Zaklamp | ⑩ DC Aan/Uit Knop/DC Uitgangs Indicator |
| ② LCD Scherm | ⑪ DC5521 Uitgangspoorten × 2 |
| ③ Uitgangs Poort voor het Opladen van Auto's | ⑫ Wisselstroom Knop/AC Uitgangs Indicator |
| ④ Ventilatie-opening | ⑬ AC Uitgangen × 2 |
| ⑤ Aan/Uit Knop voor Zaklamp | ⑭ Overladen Bescherming Schakelaar |
| ⑥ IoT Knop / IoT Indicator | ⑮ AC Ingangsuitgang (Netvoeding) |
| ⑦ USB-C Uitgangspoorten × 2 | ⑯ DC Invoer Poort (Opladen op Zonne Energie / Auto) |
| ⑧ Hoofdaan/Uit Knop/Stroom Indicator | ⑰ Beschermende de Aardschroef |
| ⑨ USB-A Uitgangspoorten × 2 | ⑱ Ventilatie-opening |

LCD Scherm

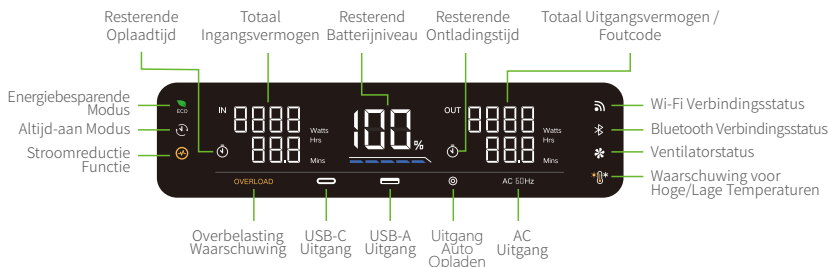

Specifications

Algemene Informatie	
Dimensions	31 × 19 × 24 cm / 12.2 x 7.5 x 9.4 in
Net Weight	9.0 kg / 19.8 lb
Lithiumbatterij nominale energie	680Wh 30.4Ah 22.4V
Input	
AC	200-240V~ 50Hz 7.5A Max
Solar	12-28V==12A 200W Max
DC/Car Charger	12V / 24V==8A Max
Output	
AC (×2)	230V~ 50Hz 2.6A 600W Max
USB-A (×2)	Enkele Poort: 5V==3A/9V==2A/12V==1.5A/5V==4.5A 22.5W Max (Dubbele poort: 45W Max)
USB-C (×2)	Enkele Poort: 5V==3A/9V==3A/12V==3A/15V==3A/20V==5A 100W Max (Dubbele poort: 200W Max)
Car Charger (×1)	12V ==10A 120W Max
DC5521 (×2)	12V==5A 60W Max (Car Charger + DC5521 × 2 = 120W Max)
Total Output	965W Max
Werkomgeving Temperatuur:	
Discharge	14°F ~ 104°F (-10°C ~ 40°C)
Recharge	32°F ~ 104°F (0°C ~ 40°C)

Uw Krachtcentrale Opladen

Veiligheidsmaatregelen

- Controleer voor het opladen dat de krachtcentrale goed geaard is.
- Gebruik een origineel of veiligheids gecertificeerd netsnoer dat voldoet aan de oplaad specificaties van dit product.
- Zorg er tijdens het opladen voor dat de krachtcentrale goed geventileerd en vrij van brandbare stoffen is.

Belangrijke Hints

- Laad deze krachtcentrale volledig op voordat u deze voor de eerste keer gebruikt.
- Om de veiligheid tijdens het laden te garanderen, zal de overstrombeveiliging automatisch in werking treden als de ingangsstroom de waarde van de overstrombeveiliging overschrijdt. Als dit gebeurt, zal de beveiligingsschakelaar tegen overbelasting naar buiten komen. Zodra de overstrom is opgeheven, druk dan op de schakelaar om het opladen te hervatten.
- Als de accu van het product bijna leeg is, laad deze dan onmiddellijk op, anders kan het onbruikbaar worden.

AC Opladen

Opladen met PowerZip Snel opladen Max 600 W Ingangsvermogen

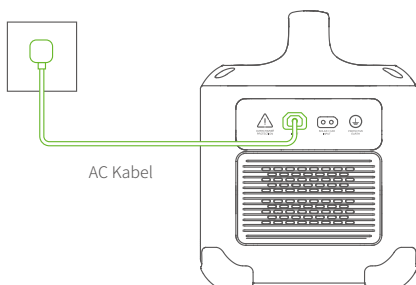

Opladen op Zonne Energie

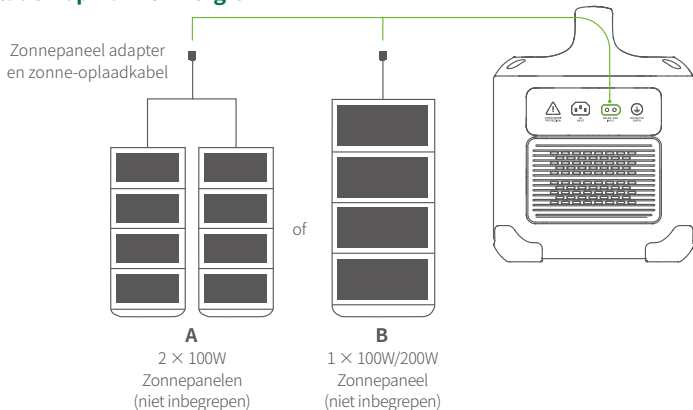

Auto Opladen

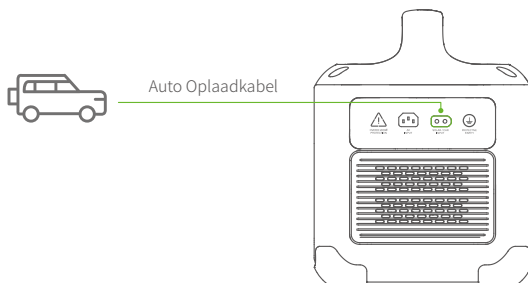

Om de krachtcentrale op te laden via de sigarettenaanstecker poort van het voertuig:

1. Start het voertuig voordat u de krachtcentrale oplaadt met de autolaadkabel. Dit is om te voorkomen dat het voertuig niet start vanwege onvoldoende accu.
2. Zorg ervoor dat de sigarettenaanstecker poort en de auto-oplaadkabel correct zijn aangesloten.

Zaklamp

In de stand-bystatus kunt u schakelen tussen de 5 standen Weinig licht → Hoog licht → Flitser → SOS → Uit (of 3 seconden ingedrukt houden)

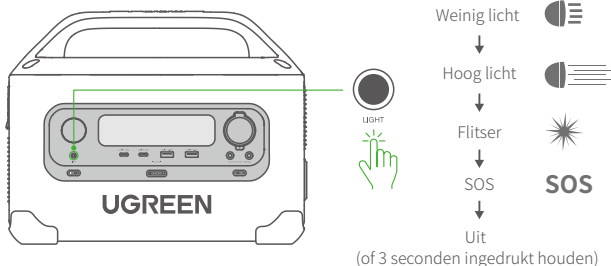

Uw Apparaten van Stroom Voorzien

Inschakelen/ Uitschakelen

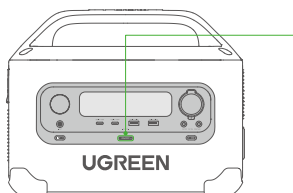

ON/OFF



×1

Druk op om in te schakelen.



3S

Houd 3 seconden ingedrukt om uit te schakelen.

Tip:

Als de krachtcentrale ingeschakeld is en niet binnen 1 minuut wordt gebruikt, wordt het display automatisch uitgeschakeld. Druk op een willekeurige toets om het display in te schakelen.

AC Uitgang

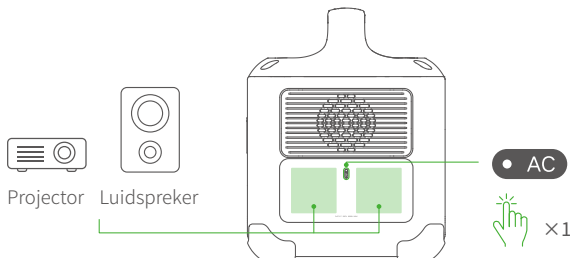

Projector

Luidspreker

AC



×1

Druk in de stand-bystatus op om in te schakelen. Druk nogmaals om uit te schakelen, terwijl de AC-uitgang uitgeschakeld is.

Hints:

- Om de AC uitgangsfrequentie te wijzigen, houdt u de AC Aan/Uit knop 10 seconden ingedrukt in de standby stand.
- Controleer voor gebruik de nominale frequentie van het apparaat. Een verkeerde instelling van de nominale frequentie leidt tot schade aan de krachtcentrale en het aangesloten apparaat(en).

Uitgang Auto Opladen / DC5521 Uitgang

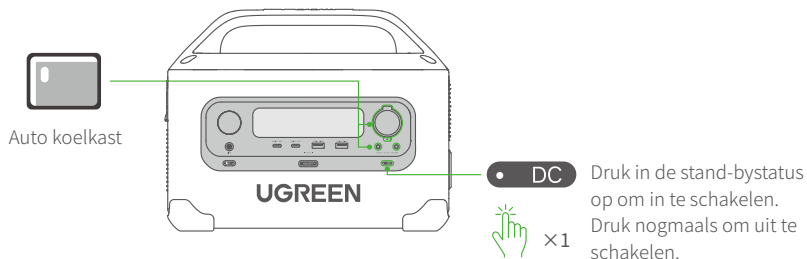

USB Uitgang

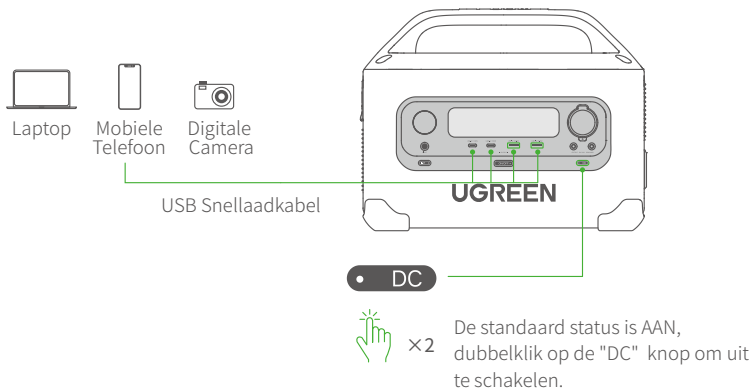

App Gebruikers Handleiding

Scan de QR-code om de "UGREEN"-app te downloaden om zo de krachtcentrale via een mobiel apparaat te bedienen:



Tip:

U kunt ook zoeken naar de "UGREEN" APP via de Apple Store of de Google Play Store

Functies en Bedrijfsmodi

U-Turbo

Als de U-Turbo-modus wordt geactiveerd, kunnen de AC-uitgangspoorten van de krachtcentrale apparaten met een vermogen tot 1500W (Max.) ondersteunen.

Hints:

- Voor veiliger opladen is de U-Turbo tijdelijk niet beschikbaar als de krachtcentrale wordt opgeladen terwijl andere apparaten worden opgeladen.
- U-Turbo is standaard ingeschakeld. U kunt het uitschakelen met behulp van de "UGREEN"APP.
- Als de U-Turbo functie is ingeschakeld, wordt aanbevolen om slechts één apparaat op de AC uitgangspoort aan te sluiten om abnormaal gebruik van de elektriciteitscentrale te voorkomen.
- De AC-uitgang kan tot 1500W aan verwarming apparaten ondersteunen, zoals haardrogers, waterkokers, enz., maar de U-Turbo functie is niet van toepassing op alle elektrische apparaten. Inductieve en krachtige apparaten zoals airconditioners, koffiemachines en wasdrogers worden niet aanbevolen.

Functie voor Stroomreductie

In deze modus wordt het laad-/ontlaadvermogen van de krachtcentrale verminderd. Dit is om de totale levensduur van de krachtcentrale te verbeteren.

Voor veilig gebruik wordt de energiebesparingsmodus automatisch ingeschakeld in de volgende 4 toestanden:

1. Lage temperatuur
2. Hoge temperatuur
3. Batterij bijna leeg
4. Druppelladen

(Het pictogram Energiebesparingsfunctie op het LCD scherm licht op om aan te geven dat de functie is ingeschakeld.)

0% Batterij Noodmodus

Deze modus maakt gebruik van zaklampen en USB poorten mogelijk wanneer het batterijniveau 0% is. Wanneer ingeschakeld, houdt u de gelijkstroom Aan/Uit Knop en de Hoofd Aan/Uit Knop Zaklamp Aan/Uit Knop gedurende 10 seconden tegelijkertijd ingedrukt om deze modus in te schakelen. Houd na gebruik de hoofdvoedingsknop 3 seconden ingedrukt om uit te schakelen.

Hints:

- Deze modus is alleen beschikbaar als het batterijniveau 0% is.
- Gebruik deze modus niet vaak, omdat dit de levensduur van de batterij van het elektriciteitsstation negatief kan beïnvloeden.
- Laad de centrale na gebruik van deze modus onmiddellijk op, anders kan deze onbruikbaar worden.

Bedrijfsmodi

Modus	Beschrijving	Instelling
Standaard Modus	In de standaardmodus wordt de energiecentrale automatisch na 5 uur uitgeschakeld als er geen apparaat is aangesloten.	Standaard modus
Energiebesparende Modus	In de energiebesparende modus wordt de energiecentrale automatisch na 2 uur uitgeschakeld als er geen apparaat is aangesloten.	Terwijl de elektriciteitscentrale is ingeschakeld, drukt u tweemaal op de hoofdvoedingsknop om deze modus in of uit te schakelen.
Altijd-aan Modus	Deze modus kan worden ingeschakeld als u het apparaat gedurende lange tijd van stroom moet voorzien. In de Always-On-Modus blijft de krachtcentrale continu aan totdat de batterij leeg is of de krachtcentrale handmatig wordt uitgeschakeld.	Terwijl de elektriciteitscentrale is ingeschakeld, houdt u de AC aan / uit knop 3 seconden ingedrukt om deze modus in of uit te schakelen.

Fabrieksreset

Om een fabrieksreset uit te voeren, moet u ervoor zorgen dat de centrale niet is aangesloten op een ander apparaat/apparaten/enz. Houd de AC Power knop en de DC Power knop tegelijkertijd 10 seconden ingedrukt om de centrale terug te zetten naar de fabrieksinstellingen.

Hints:

met deze bewerking worden functie instellingen, enz. die door de energiecentrale zijn opgeslagen, gewist. Voer de reset voorzichtig uit.

FAQs

Q1: Welke apparaten kunnen worden aangesloten op de AC uitgangspoort van de krachtcentrale?

A1: Het nominale vermogen van de AC uitgang van deze krachtcentrale is 600W, die de meeste elektronica kan voeden, maar het wordt aanbevolen dat u vóór gebruik de kracht van het apparaat bevestigt en ervoor zorgt dat de som van het vermogen van alle laadapparaten is minder dan het nominale vermogen. Bij het inschakelen van de U-Turbo functie kan de AC uitgang van de krachtcentrale verwarmingsapparaten ondersteunen met een nominaal vermogen tot 1500W. Maar de functie is niet voor alle apparaten geschikt. Inductieve en krachtige apparaten zoals airconditioners, koffiemachines en wasdrogers worden niet aanbevolen.

V2: Kan ik de krachtcentrale opladen terwijl ik aangesloten apparaten oplaad?

A2: Ja. Het wordt niet aanbevolen om apparaten met een hoog vermogen van stroom te voorzien wanneer u deze functie gebruikt.

V3: Hoe weet ik hoe lang de krachtcentrale het apparaat van stroom kan voorzien?

A3: Nadat een apparaat is aangesloten, wordt de geschatte resterende ontladingsduur voor de centrale op het display weergegeven. Dit wordt berekend op basis van het werkelijke vermogen van het aangesloten apparaat en het resterende batterijniveau van de energiecentrale. Als het werkelijke vermogen van het aangesloten apparaat hoog is en het resterende vermogen van de centrale laag, is de resterende ontladingsduur kort.





V4: Waarom gaat de ventilator aan tijdens gebruik?

A4: De ventilator wordt automatisch ingeschakeld om de krachtcentrale af te koelen, wat normaal is en zorgt voor een veiligere lading. U kunt het geluid dat wordt veroorzaakt door de ventilatoren verminderen door [Stille-Modus] in te schakelen in de "UGREEN"-app [Instellingen].

V5: Waarom raakt de batterij van de energiecentrale leeg, zelfs als er geen apparaat is aangesloten?

A5: Wanneer de AC uitgangen zijn ingeschakeld, zelfs als er geen apparaat is aangesloten, zal er een bepaalde hoeveelheid onbelast stroomverbruik zijn. Om dit te voorkomen, dient u ervoor te zorgen dat de AC uitgangen zijn uitgeschakeld wanneer ze niet worden gebruikt om de batterij te sparen.

Problemen Oplossen

Indicator	Probleem	Oplossing
OVERLOAD	Uitgang Overbelasting	Verwijder alle aangesloten externe apparaten uit de centrale en start de centrale opnieuw op.
	Bescherming bij Lage Temperatuur	Breng de krachtcentrale voor gebruik op de in deze handleiding gespecificeerde werkomgevingstemperatuur.
 +F03	Bescherming Tegen Hoge Temperaturen Opladen	Methode 1: Open de app om de stille modus in te schakelen. Methode 2: Stop het opladen van het elektriciteitsstation, schakel het uit en wacht 10 minuten voordat u het opladen hervat.
 +F17  +F50	Temperatuur Detectiefout	Stop het gebruik onmiddellijk en neem contact op met de klantenservice van UGREEN.
 +F10/F12/ F49	Bescherming Tegen Hoge Temperaturen Ontladen	Verwijder alle aangesloten externe apparaten uit de krachtcentrale, plaats de krachtcentrale in een koele en goed geventileerde omgeving en wacht vervolgens 10 minuten. Schakel deze na 10 minuten weer in.
F05	Ontlading onderspanningsbeveiliging	Batterij is bijna leeg, laad snel op
F22	DC Uitgangsfout	Stop onmiddellijk met het gebruik en neem contact op met de klantenservice van UGREEN.
F33	USB-A1 Uitgangsfout	
F36	USB-A2 Uitgangsfout	
F37	AC Opladingang Overspanning	
F38	AC Opladen Ingang Onderspanning	Controleer of de ingangsspanning binnen het juiste spanningsbereik valt dat in deze handleiding wordt vereist. Als de ingangsspanning normaal is, neem dan contact op met de klantenservice van UGREEN. onderhoud
F39	DC Opladingang Overspanning	

Hints: In het geval van een onopgeloste probleem, neem dan contact op met de klantenservice van UGREEN.

Wat zit er in de Doos

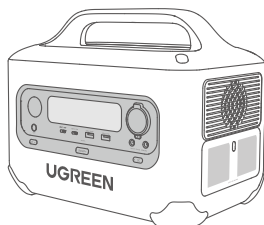

1 × 600W PowerRoam Krachtcentrale

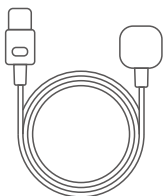

1 × AC Power Kabel

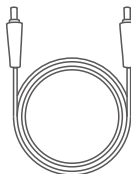

1 × DC5521 naar DC5525 Kabel

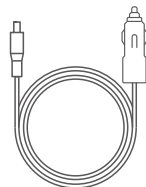

1 × Auto Oplaadkabel

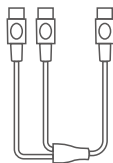

1 × Zonnepaneel adapter

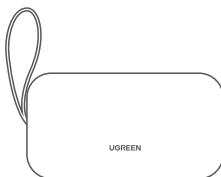

1 × Opbergtas voor accessoires



1 × Gebruikershandleiding



1 × Garantie Kaar

Veiligheidsinstructies

Waarschuwingen

- Deze krachtcentrale bevat een lithiumbatterij; gelieve de krachtcentrale niet uit elkaar te halen, er met geweld op te slaan of erin te knijpen.
- Gooi de centrale niet in het vuur, gebruik hem niet in situaties van hoge temperatuur en tijdens kortsluiting.
- Steek geen vreemde voorwerpen of vingers in de krachtcentrale en gebruik geen scherpe voorwerpen om deze door te prikken, om te voorkomen dat de krachtcentrale beschadigd raakt of onbedoeld een explosie veroorzaakt door abnormaal gebruik of kortsluiting.
- Als de centrale per ongeluk in het water valt, moet deze onmiddellijk worden verplaatst naar een veilige, open ruimte totdat deze volledig droog is. Gebruik het niet meer. Gooi het op de juiste manier weg volgens de verwijderingsgids die in deze handleiding wordt beschreven.
- Omwille van de bijzonderheid van de centrale (ingebouwde batterij, hoogspanning, enz.), gelieve de centrale buiten het bereik van kinderen en huisdieren te houden. Speciale groepen worden aanbevolen om het te gebruiken onder bescherming en toezicht van een aangewezen voogd.

Hints voor Veilig Gebruik

- Plaats geen zware voorwerpen op deze krachtcentrale.
- Gebruik de krachtcentrale in een droge en goed geventileerde omgeving. Zorg er tijdens het gebruik voor dat de warmte afvoeropeningen van de centrale niet worden geblokkeerd.
- Plaats de krachtcentrale niet in de buurt van warmte of vuurbronnen, zoals magnetrons, snelkookpannen, verwarmingsovens, enz. Als de krachtcentrale vlam vat, gebruik dan zo snel mogelijk brandblusapparatuur.
- Stel de krachtcentrale niet bloot aan vloeistoffen en gebruik deze niet in regenachtige of vochtige omgevingen.
- Als de krachtcentrale wordt blootgesteld aan sterke schokken of vallen, mag u het normale gebruik niet voortzetten. Gooi het op de juiste manier weg volgens de verwijderingsgids in deze handleiding.
- Gebruik deze krachtcentrale niet in omgevingen met sterk elektrostatisch of elektromagnetisme.
- Wanneer niet in gebruik, verwijder dan het netsnoer van het krachtstation en alle aangesloten externe apparaten. Wanneer u het netsnoer loskoppelt, moet u het rechtstreeks uit de stekker trekken in plaats van aan het snoer te trekken.
- Gebruik geen niet-UGREEN onderdelen. Neem contact op met de klantenservice van UGREEN als reparatie- of vervangingsonderdelen en/of accessoires nodig zijn.
- Gebruik geen beschadigde stroomkabel om de centrale op te laden.
- Gebruik de krachtcentrale bij de gespecificeerde werkomgevingstemperatuur.

Transport en Opslag

- Bewaar deze krachtcentrale op een droge plaats, bij kamertemperatuur.
- Bewaar of vervoer deze krachtcentrale niet met metalen voorwerpen (brillen, horloges, metalen halskettingen, haarspelden, enz.).
- Als u deze krachtcentrale via logistieke middelen wilt verzenden, ontlad dan de batterij van de krachtcentrale tot 10%-30%.
- Deze krachtcentrale kan niet in een vliegtuig worden vervoerd. Houd u aan de relevante voorschriften van het burgerluchtvaart vervoer.

Onderhoud

- Voor langdurige opslag de krachtcentrale in de opbergtas doen. Laad en ontlad ten minste eenmaal per 3 maanden (ontladen tot 0%, opladen tot 100% en ten slotte ontladen tot 30%-60%) om de gezondheid van de batterij te garanderen.
- Controleer bij langdurige opslag het resterende batterijniveau van de centrale. Als de batterij bijna leeg is, laad dan eerst op, anders kan de batterij beschadigd raken.
- Bewaar de krachtcentrale bij de juiste temperatuur van de opslagomgeving (20°C~25°C/68°F~77°F) zoals gespecificeerd in deze handleiding.
- Als de poort van de krachtcentrale vuil is, reinig deze dan met een droge doek. Niet reinigen met chemicaliën of reinigingsmiddelen in sprayvorm.

Verwijdering

- Voer deze krachtcentrale af in overeenstemming met de lokale wetten en voorschriften met betrekking tot het recyclen en afvoeren van batterijen. Gooi het niet weg bij het gewone afval.
- Zorg ervoor dat u de batterij van deze krachtcentrale volledig ontlad voordat u deze in de daarvoor bestemde afvalbak voor batterijen weggooit.
- Als de batterij niet volledig kan worden ontladen als gevolg van een productstoring, neem dan contact op met een professioneel batterijrecyclingbedrijf voor verdere verwerking.

Disclaimer

- Lees voor gebruik deze handleiding aandachtig door en gebruik de centrale op de juiste manier in overeenstemming met alle veiligheidsinstructies in deze handleiding. Vooral relevante veiligheidsmaatregelen moeten worden opgevolgd. Bewaar de handleiding na het lezen voor toekomstig gebruik.
- Deze krachtcentrale is niet bedoeld voor gebruik met apparaten die extreme betrouwbaarheid en/of veiligheid vereisen, met inbegrip, maar niet beperkt tot: medische/levensondersteunende apparatuur zoals medische ventilatoren, precisie-instrumenten (bijv. theodoliet, barometers) en gespecialiseerde apparaten zoals dataservers. Gebruik deze krachtcentrale niet in risicovol of levensbedreigend scenario. UGREEN wijst nadrukkelijk alle expliciete of impliciete garanties van geschiktheid voor activiteiten met een hoog risico van de hand. Dergelijk gebruik is een oneigenlijk gebruik van de krachtcentrale.
- Voor zover wettelijk toegestaan, kan oneigenlijk gebruik van deze centrale direct of indirect leiden tot schade aan de centrale en/of persoonlijke eigendommen en persoonlijk letsel veroorzaken. UGREEN aanvaardt geen enkele wettelijke verantwoordelijkheid. Op voorwaarde van naleving van wet- en regelgeving heeft UGREEN het definitieve recht om deze handleiding en andere gerelateerde documenten van deze elektriciteitscentrale te interpreteren. De gebruikershandleiding kan zonder kennisgeving worden bijgewerkt, herzien of beëindigd, maar updates kunnen worden ontvangen via de "UGREEN" APP of <https://www.ugreen.com/>.

Garantie Informatie

Een beperkte garantie van 5 jaar is van toepassing op alle UGREEN producten die zijn gekocht bij de officiële UGREEN winkel of geautoriseerde verkopers. Neem gerust contact met ons op als je ergens tegenaan loopt.

Przeгляд Produktów

Szczegóły Produktu

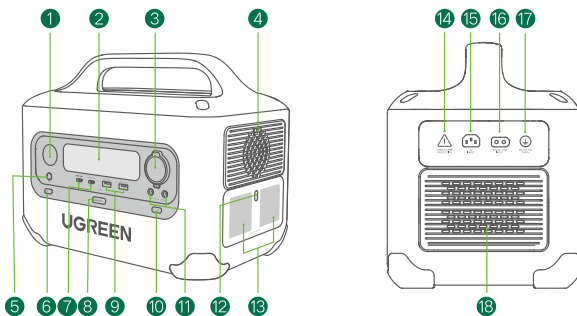

- | | |
|--|---|
| ① Latarka | ⑩ Przycisk Zasilania DC/Wskaźnik Wyjścia DC |
| ② Wyświetlacz LCD | ⑪ Porty Wyjściowe DC5521 × 2 |
| ③ Port Wyjściowy ładowania Samochodowego | ⑫ Przycisk Zasilania AC/Wskaźnik Wyjścia AC |
| ④ Wylot wentylacyjny | ⑬ Wyjścia AC × 2 |
| ⑤ Przycisk Zasilania Latarki | ⑭ Przelącznik zabezpieczenia przed przeladowaniem |
| ⑥ Przycisk IoT/ Wskaźnik IoT | ⑮ Gniazdo Wejściowe AC (Zasilanie Sieciowe) |
| ⑦ Porty Wyjściowe USB-C × 2 | ⑯ Port Wejściowy DC (ładowanie Solarne/Samochodowe) |
| ⑧ Główny Przycisk Zasilania/Wskaźnik Zasilania | ⑰ Śruba zabezpieczająca uziemienie |
| ⑨ Porty Wyjściowe USB-A × 2 | ⑱ Wylot wentylacyjny |

Wyświetlacz LCD



Specyfikacja

Ogólne Informacje	
Wymiary	31×19×24 cm / 12.2 x 7.5 x 9.4 cala
Waga	9.0 kg / 19.8 funta
Energia znamionowa akumulatora litowego	680Wh 30.4Ah 22.4V
Wejście	
AC	200-240V~ 7.5A 50Hz maks. 600W
Solar	12-28V= 12A 200W maks
Ładowarka DC/samochodowa	12V / 24V =8A maks.
Wyjście	
AC (×2)	230V~ 50 Hz 2.6A 600W maks.
USB-A (×2)	Pojedynczy Port: 5V =3A/9V =2A/12V =1.5A/5V =4.5A maks. 22.5W (Podwójny port: maks. 45W)
USB-C (×2)	Pojedynczy Port: 5V =3A/9V =3A/12V =3A/15V =3A/20V =5A maks. 100W (Podwójny port: maks. 200W)
Ładowarka Samochodowa(×1)	12V =10A 120W maks
DC5521 (×2) Jeden Port	12V=5A 60W maks (Ładowarka samochodowa + DC5521 × 2 = 120W maks)
Całkowita Moc Wyjściowa	maks. 965 W
Temperatura Środowiska Pracy	
Rozładowanie	14°F~104°F (-10°C~40°C)
Ładowanie	32°F~104°F (0°C~40°C)

Ładowanie Twojej Przenośnej Stacji Ładowania

Środki Ostrożności

- Przed ładowaniem upewnij się, że stacja ładowania jest prawidłowo uziemiona.
- Należy używać oryginalnego przewodu zasilającego z certyfikatem bezpieczeństwa, który spełnia wymogi ładowania tego produktu.
- Podczas ładowania należy upewnić się, że stacja ładowania jest dobrze wentylowana i wolna od materiałów palnych.

Uwaga

- Przed pierwszym użyciem należy naładować stację tak, aby ją aktywować.
- W celu zapewnienia bezpieczeństwa podczas ładowania, zabezpieczenie nadprądowe uruchomi się automatycznie, gdy prąd wejściowy przekroczy wartość zabezpieczenia nadprądowego. Gdy to nastąpi, wysunięty zostanie wyłącznik ochrony przed przeładowaniem. Po ustąpieniu przeciążenia prądowego należy nacisnąć przełącznik, aby wznowić ładowanie.
- Jeśli stacja zasilania wskazuje niski poziom naładowania akumulatora, należy niezwłocznie naładować akumulator. Zaniechanie szybkiego ładowania może spowodować, że akumulator przestanie działać.

Ładowanie AC

Ładowanie za Pomocą Szybkiego ładowania PowerZip 600W Maks. moc wejściowa

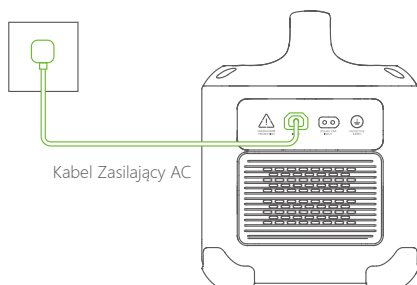

Ładowanie solarne

Adapter panelu słonecznego i Kabel do ładowania Słonecznego

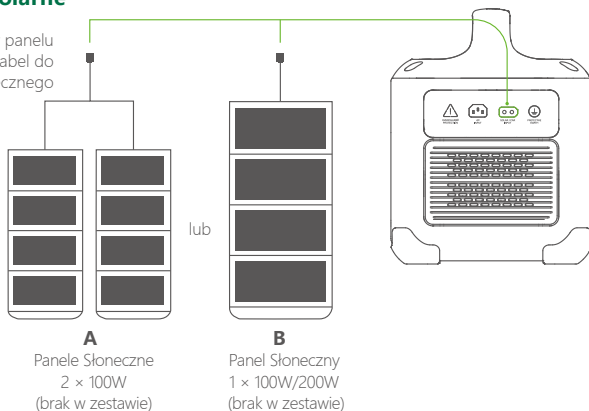

Ładowanie Samochodowe

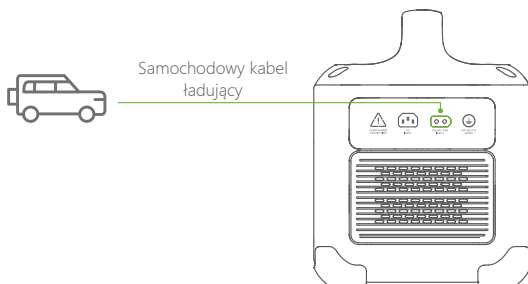

Aby naładować stację ładowania przez gniazdo zapalniczki samochodowej:

1. Przed naładowaniem stacji ładowania za pomocą samochodowego kabla ładującego uruchom pojazd. Zapobiegnie to awarii pojazdu z powodu niewystarczającego poziomu akumulatora.
2. Upewnij się, że port zapalniczki i kabel do ładowania samochodu są prawidłowo podłączone.

Latarka

W trybie czuwania można przełączać między 5 stanami:

Słabe światło → Silne światło → Stroboskop → SOS → Wyłączone (lub naciśnij i przytrzymaj przez 3 sekundy).

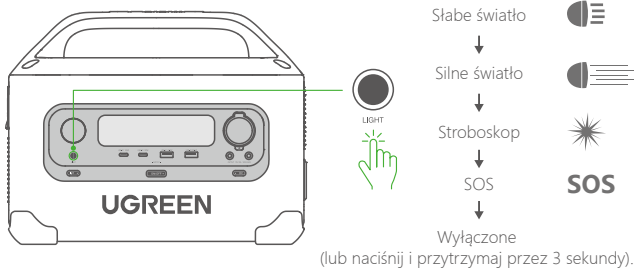

Zasilanie Twoich Urządzeń

Włączanie/Wyłączanie Zasilania

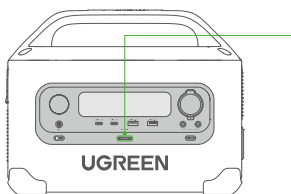

ON/OFF



x1

Naciśnij, aby włączyć.



3S

Naciśnij i przytrzymaj przez 3 sekundy, aby wyłączyć.

Wskazówki:

W stanie włączenia, jeśli stacja ładowania nie zostanie użyta w ciągu 1 minuty, wyświetlacz automatycznie się wyłączy. Naciśnij dowolny przycisk, aby włączyć wyświetlacz.

Wyjście AC

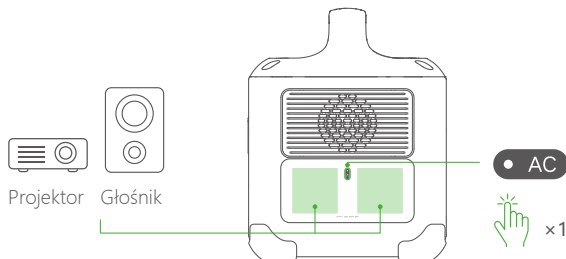

AC

W stanie czuwania naciśnij przycisk, aby włączyć. Naciśnij ponownie, aby wyłączyć.

Uwaga:

- Aby przełączyć częstotliwość wyjścia AC, naciśnij i przytrzymaj przycisk zasilania AC przez 10 sekund w stanie czuwania, gdy wyjście AC jest wyłączone.
- Przed użyciem sprawdź częstotliwość znamionową urządzenia. Niewłaściwe ustawienia częstotliwości spowodują uszkodzenie stacji ładowającej i podłączonego urządzenia (urządzeń).

Wyjście ładowania samochodowego / wyjście DC5521

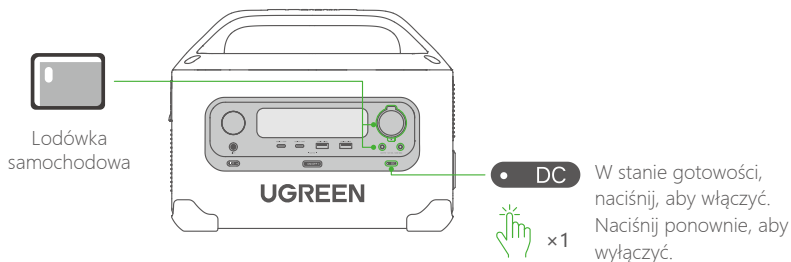

Wyjście USB

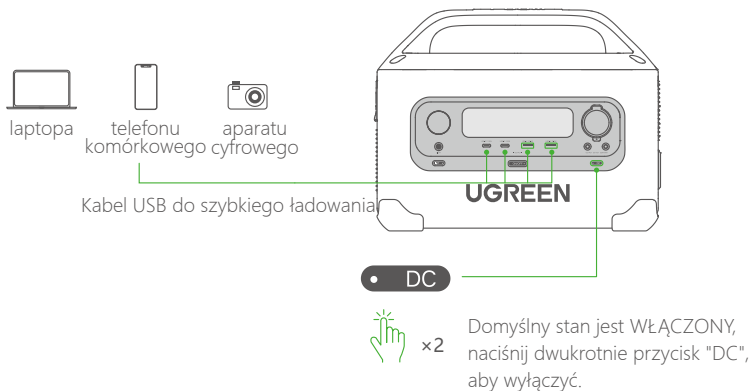

Instrukcja obsługi aplikacji

Aby sterować stacją zasilania za pomocą urządzenia mobilnego, należy zeskanować kod QR w celu pobrania aplikacji "UGREEN":



Wskazówka:

Aplikację "UGREEN" można również wyszukać za pośrednictwem Apple Store lub Google Play Store

Funkcje i Tryby Pracy

U-Turbo

Gdy tryb U-Turbo jest aktywny, porty wyjściowe AC stacji ładowania mogą obsługiwać urządzenia o mocy do 1500W (Maks).

Uwaga:

- W celu zapewnienia bezpieczniejszego ładowania, tryb U-Turbo jest tymczasowo wyłączony, gdy stacja ładująca jest jednocześnie ładowana i ładuje inne urządzenia.
- U-Turbo jest domyślnie włączone. Możesz go wyłączyć za pomocą aplikacji "UGREEN".
- Jeśli funkcja U-Turbo jest włączona, zaleca się podłączenie tylko jednego urządzenia do portu wyjściowego AC, aby uniknąć nieprawidłowego użytkowania stacji ładowania.
- Port wyjściowy AC może obsługiwać urządzenia o mocy do 1500W jak np.: suszarki do włosów, czajniki elektryczne itp., ale tryb U-Turbo nie ma zastosowania do wszystkich urządzeń elektrycznych. Nie zaleca się stosowania urządzeń indukcyjnych i dużej mocy, takich jak klimatyzatory, ekspresy do kawy i suszarki do ubrań.

Funkcja Redukcji Mocy

W tym trybie redukowana jest moc ładowania/rozładowania stacji ładującej. Ma to na celu poprawę ogólnej żywotności stacji.

Aby zapewnić bezpieczne użytkowanie, tryb redukcji mocy włączy się automatycznie w następujących 4 stanach:

1. Niska temperatura
2. Wysoka temperatura
3. Niskie ładowanie baterii
4. Ładowanie podtrzymujące

(Ikona funkcji redukcji mocy na wyświetlaczu LCD zaświeci się, wskazując, że tryb jest włączony.)

Tryb awaryjny 0% akumulatora

Ten tryb umożliwia korzystanie z latarki i portów USB, gdy poziom naładowania akumulatora wynosi 0%. Po włączeniu zasilania naciśnij i przytrzymaj jednocześnie przycisk zasilania DC i przycisk zasilania latarki przez 10 sekund, aby włączyć ten tryb. Po użyciu naciśnij i przytrzymaj główny przycisk zasilania przez 3 sekundy, aby wyłączyć ten tryb.

Uwaga:

- Ten tryb jest dostępny tylko wtedy, gdy poziom akumulatora wynosi 0%.
- Unikaj częstego używania tego trybu, ponieważ może to negatywnie wpłynąć na żywotność akumulatora stacji ładującej.
- Po użyciu tego trybu należy natychmiast naładować stację, w przeciwnym razie może ona stać się bezużyteczna.

Tryby Pracy

Tryb	Opis	Ustawienie
Tryb Standardowy	W trybie standardowym stacja ładująca wyłącza się automatycznie, jeśli nie jest podłączone żadne urządzenie i w ciągu 5 godzin od włączenia zasilania nie zostanie wykonana żadna operacja.	Tryb domyślny
Tryb Oszczędzania Energii	W trybie oszczędzania energii, stacja ładująca wyłącza się automatycznie, jeśli nie jest podłączone żadne urządzenie i w ciągu 2 godzin od włączenia zasilania nie zostanie wykonana żadna operacja.	Gdy stacja ładowania jest włączona, naciśnij dwukrotnie główny przycisk zasilania, aby włączyć/wyłączyć ten tryb.
Tryb Zawsze Włączony	W trybie Always-On (zawsze włączona) stacja ładująca pozostaje włączona do momentu wyczerpania baterii lub ręcznego wyłączenia stacji.	Gdy stacja ładowania jest włączona, naciśnij i przytrzymaj przycisk zasilania AC przez 3 sekundy, aby włączyć/wyłączyć ten tryb.

Reset do Ustawień Fabrycznych

Aby wykonać reset do ustawień fabrycznych, upewnij się, że stacja ładowania nie jest podłączona do żadnego innego urządzenia. Naciśnij i przytrzymaj jednocześnie przycisk zasilania prądem zmiennym i przycisk zasilania prądem stałym przez 10 sekund, aby przywrócić elektronikę do ustawień fabrycznych.

Uwaga:

Ta operacja usunie wszystkie dane konfiguracji sieci, ustawienia funkcji itp. zapisane przez stację ładowania. Resetuj ostrożnie.

Często Zadawane Pytania (FAQs)

Q1: Jakie urządzenia można podłączyć do portu wyjściowego AC stacji ładującej?

A1: Moc znamionowa portu wyjściowego AC tej stacji zasilania wynosi 600 W, co może zasilac większość elektroniki, ale zaleca się potwierdzenie mocy urządzenia przed użyciem i upewnienie się, że suma mocy wszystkich urządzeń obciążeniowych wynosi mniej niż moc znamionowa. Po włączeniu funkcji U-Turbo port wyjściowy AC stacji ładującej może obsługiwać urządzenia grzewcze o mocy znamionowej do 1500W. Ale funkcja nie jest odpowiednia dla wszystkich urządzeń. Nie zaleca się stosowania urządzeń indukcyjnych i dużej mocy, takich jak klimatyzatory, ekspresy do kawy i suszarki do ubrań.

P2: Czy mogę ładować stację ładującą podczas ładowania podłączonych urządzeń?

O2: Tak. Podczas korzystania z tej funkcji nie zaleca się zasilania urządzeń o dużej mocy.

P3: Jak mogę sprawdzić pozostały czas ładowania?

A3: Po podłączeniu urządzenia na wyświetlaczu pojawi się szacowany pozostały czas rozładowania dla stacji zasilania. Jest to obliczane na podstawie rzeczywistej mocy podłączonego urządzenia i pozostałego poziomu naładowania akumulatora stacji zasilania. Jeśli rzeczywista moc podłączonego urządzenia jest wysoka, a pozostała moc stacji jest niska, pozostały czas ładowania będzie krótki.







P4: Dlaczego wentylator włącza się podczas użytkowania?

O4: Wentylator automatycznie włącza się, aby schłodzić stację, co jest normalne i zapewnia bezpieczne jsze ładowanie. Możesz zmniejszyć dźwięk powodowany przez wentylatory, włączając [Tryb cichy] w aplikacji "UGREEN" [Ustawienia].

P5: Dlaczego w stacji ładującej rozładowuje się bateria, nawet gdy żadne urządzenie nie jest podłączone?

A5: Gdy gniazda wyjściowe prądu przemiennego są włączone, nawet jeśli żadne urządzenie nie jest podłączone, wystąpi pewien pobór mocy bez obciążenia. Aby tego uniknąć, upewnij się, że gniazda wyjściowe prądu przemiennego są wyłączone, gdy nie są używane, aby oszczędzać akumulator.

Rozwiązywanie Problemów

Wskaźnik	Problem	Rozwiązanie
OVERLOAD	Przeciążenie Wyjścia	Usuń wszystkie podłączone urządzenia zewnętrzne z elektrowni, a następnie uruchom ponownie elektrownię.
	Zabezpieczenie przed niską temperaturą	Przed dalszym użytkowaniem przenieś stację do miejsca z temperaturą określoną wcześniej w niniejszej instrukcji.
 +F03	Zabezpieczenie przed wysoką temperaturą ładowania	Sposób 1: Otwórz aplikację, aby włączyć tryb cichy. Sposób 2: Zatrzymaj ładowanie stacji, wyłącz ją i odczekaj 10 minut przed wznowieniem ładowania.
 /  +F17  /  +F50	Błąd Wykrywania Temperatury	Proszę natychmiast zaprzestać używania i skontaktować się z Obsługą Klienta UGREEN.
 +F10/F12/ F49	Zabezpieczenie przed wysoką temperaturą rozładowania	Usuń wszystkie podłączone urządzenia zewnętrzne ze stacji ładowania, umieść ją w chłodnym i dobrze wentylowanym miejscu, a następnie odczekaj 10 minut. Po 10 minutach włącz ją ponownie.
F05	Zabezpieczenie podnapięciowe przed rozładowaniem	Bateria jest słaba, należy ją niezwłocznie naładować
F22	Awaria wyjścia DC	Proszę natychmiast zaprzestać używania i skontaktować się z Obsługą Klienta UGREEN.
F33	Awaria wyjścia USB-C1	
F36	Awaria wyjścia USB-A2	
F37	Przepięcie na wejściu ładowania AC	Sprawdź, czy napięcie wejściowe mieści się w odpowiednim zakresie napięcia wymaganym przez niniejszą instrukcję. Jeśli napięcie wejściowe jest normalne, skontaktuj się z działem obsługi klienta UGREEN.
F38	Zbyt niskie napięcie na wejściu ładowania AC	
F39	Przepięcie Wejściowe ładowania DC	

Uwaga: W przypadku kwestii niewymienionych w tym dokumencie, prosimy o kontakt z Biurem Obsługi Klienta UGREEN.

Co jest w pudełku?

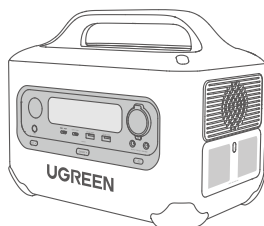

1 × Stacja ładowująca PowerRoam o Mocy 600W

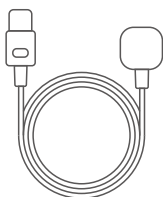

1 × Kabel Zasilający AC

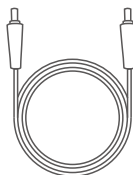

1 × Kabel DC5521 do DC5525

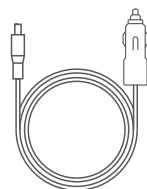

1 × Samochodowy kabel ładowujący

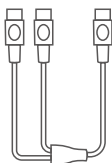

1 × Adapter panelu fotowoltaicznego

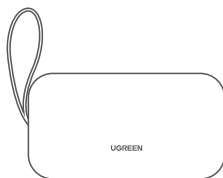

1 × Torba do Przechowywania Akcesoriów



1 × instrukcja obsługi



1 × Karta Gwarancyjna

Instrukcje Bezpieczeństwa

Ostrzeżenia

- Ta stacja ładująca zawiera (akumulator litowy); proszę nie demontować, gwałtownie uderzać ani nie ścisnąć stacji ładującej.
- Nie wrzucaj stacji ładującej do ognia, ani nie używaj jej w wysokiej temperaturze i podczas zwarcia.
- Nie wkładaj obcych przedmiotów ani palców do stacji ładującej ani nie przebijaj jej ostrymi przedmiotami, aby uniknąć uszkodzenia stacji ładującej lub niezamierzonego spowodowania wybuchu w wyniku nieprawidłowego użytkowania lub zwarcia.
- Jeśli staja zasilani przypadkowo wpadnie do wody, należy ją natychmiast przenieść w bezpieczne, otwarte miejsce, aż całkowicie wyschnie. Nie używaj go ponownie. Pozbądź się go w odpowiedni sposób, zgodnie z instrukcją utylizacji wyszczególnioną w tej instrukcji.
- Ze względu na specyfikę stacji ładującej (wbudowany akumulator, wysokie napięcie itp.) prosimy o przechowywanie stacji ładującej poza zasięgiem dzieci i zwierząt domowych. Zaleca się korzystanie z niej przez specjalne grupy pod opieką i nadzorem wyznaczonego opiekuna.

Uwagi dotyczące bezpiecznego użytkowania

- Nie stawiaj na stacji ładującej ciężkich przedmiotów.
- Proszę korzystać ze stacji ładującej w suchym i dobrze wentylowanym pomieszczeniu. Podczas użytkowania upewnij się, że otwory odprowadzające ciepło w stacji ładującej nie są zablokowane.
- Nie umieszczaj stacji ładującej w pobliżu źródeł ciepła lub ognia, takich jak kuchenki mikrofalowe, szybkowary, piece grzewcze, itp. Jeśli stacja ładująca zapali się, należy jak najszybciej użyć sprzętu gaszenia ognia.
- Nie narażaj stacji ładującej na działanie jakichkolwiek płynów i nie używaj jej w deszczowym lub wilgotnym otoczeniu.
- Jeśli stacja ładująca zostanie poddana silnemu uderzeniu lub upadkowi, nie kontynuuj normalnego użytkowania. Należy ją zutylizować zgodnie z instrukcją utylizacji w niniejszej instrukcji.
- Nie używaj stacji ładującej w środowisku o silnym polu elektrostatycznym lub elektromagnetycznym.
- Kiedy nie jest używana, należy odłączyć kabel zasilania od stacji zasilania i wszystkich podłączonych urządzeń zewnętrznych. Odłączając przewód zasilający, należy wyciągnąć go bezpośrednio z wtyczki, zamiast ciągnąć za przewód.
- Nie używaj części innych niż UGREEN. Jeśli wymagana jest naprawa lub wymiana części i/lub akcesoriów, należy skontaktować się z obsługą klienta UGREEN.
- Nie używaj uszkodzonego kabla zasilającego do ładowania elektroniki.
- Proszę używać stacji ładującej w określonej temperaturze roboczej.

Transport i Przechowywanie

- Proszę przechowywać tę stację ładującą w suchym miejscu, w temperaturze pokojowej.
- Nie przechowuj ani nie transportuj stacji ładującej z metalowymi przedmiotami (okularami, zegarkami, metalowymi naszyjnikami, spinkami do włosów, itp.).
- Jeśli chcesz wysłać tę stację zasilania środkami logistycznymi, rozładuj baterię elektroniki do 10%~30%.
- Ta stacja ładująca nie może być przewożona samolotem. Prosimy o przestrzeganie odpowiednich przepisów dotyczących transportu lotnictwa cywilnego.

Konserwacja

- W przypadku długoterminowego przechowywania proszę umieścić stację ładującą w torbie do przechowywania. Ładuj i rozładuj co najmniej raz na 3 miesiące (rozładuj do 0%, naładuj do 100%, a następnie rozładuj do 30%-60%), aby zapewnić dobrą kondycję akumulatora.
- W przypadku przechowywania przez dłuższy czas należy sprawdzić poziom naładowania akumulatora w stacji ładującej. Jeśli pokazuje niski poziom naładowania akumulatora, najpierw naładuj, w przeciwnym razie akumulator może zostać uszkodzona.
- Przechowuj elektronicznie w odpowiedniej temperaturze otoczenia (20°C~25°C/68°F~77°F) określonej w niniejszej instrukcji.
- Jeśli port stacji ładującej jest brudny, należy czyścić suchą ściereczką. Nie czyścić chemikaliami ani środkami czyszczącymi w sprayu.

Instrukcja Utylizacji

- Prosimy o utylizację stacji ładującej zgodnie z lokalnymi przepisami i regulacjami dotyczącymi recyklingu i utylizacji baterii. Nie wyrzucaj go do zwykłego kosza.
- Przed wyrzuceniem go do wyznaczonego pojemnika na zużyte baterie należy całkowicie rozładować akumulator stacji ładującej.
- Jeśli bateria nie może być całkowicie rozładowana z powodu awarii produktu, należy skontaktować się z profesjonalną firmą zajmującą się recyklingiem baterii w celu dalszego przetwarzania.

Wyłączenie odpowiedzialności

- Lees voor gebruik deze handleiding aandachtig door en gebruik de centrale op de juiste manier in overeenstemming met alle veiligheidsinstructies in deze handleiding. Vooral relevante veiligheidsmaatregelen moeten worden opgevolgd. Bewaar de handleiding na het lezen voor toekomstig gebruik.
- Deze krachtcentrale is niet bedoeld voor gebruik met apparaten die extreme betrouwbaarheid en/of veiligheid vereisen, met inbegrip, maar niet beperkt tot: medische/levensondersteunende apparatuur zoals medische ventilatoren, precisie-instrumenten (bijv. theodoliet, barometers) en gespecialiseerde apparaten zoals dataservers. Gebruik deze krachtcentrale niet in risicovol of levensbedreigende scenario. UGREEN wijst nadrukkelijk alle expliciete of impliciete garanties van geschiktheid voor activiteiten met een hoog risico van de hand. Dergelijk gebruik is een oneigenlijk gebruik van de krachtcentrale.
- Voor zover wettelijk toegestaan, kan oneigenlijk gebruik van deze centrale direct of indirect leiden tot schade aan de centrale en/of persoonlijke eigendommen en persoonlijk letsel veroorzaken. UGREEN aanvaardt geen enkele wettelijke verantwoordelijkheid. Op voorwaarde van naleving van wet- en regelgeving heeft UGREEN het definitieve recht om deze handleiding en andere gerelateerde documenten van deze elektriciteitscentrale te interpreteren. De gebruikershandleiding kan zonder kennisgeving worden bijgewerkt, herzien of beëindigd, maar updates kunnen worden ontvangen via de "UGREEN" APP of <https://www.ugreen.com/>.

Informacje Gwarancyjne

Ograniczona 5-letnia gwarancja dotyczy wszystkich produktów UGREEN zakupionych w oficjalnym sklepie UGREEN lub u autoryzowanych sprzedawców. Jeśli napotkasz jakiegokolwiek problemy, skontaktuj się z nami. Więcej informacji na temat gwarancji można znaleźć na stronie: www.ugreen.com

Visão Geral do Produto

Detalhes do Produto

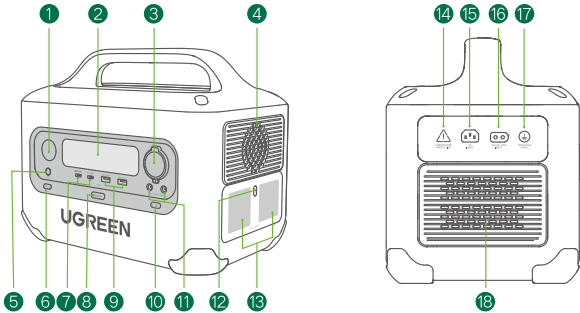

- ① Lanterna
- ② Ecrã LCD
- ③ Car Charging Output Port
- ④ Saída de Ventilação
- ⑤ Botão de Energia da Lanterna
- ⑥ Botão IoT/ Indicador IoT
- ⑦ Portas de Saída USB-C × 2
- ⑧ Botão Principal de Energia/Indicador de Energia
- ⑨ Portas de Saída USB-A × 2
- ⑩ Botão de Alimentação DC/Indicador de Saída DC
- ⑪ Porta de Saída de Carregamento Automotivo × 2
- ⑫ Botão de Alimentação AC/Indicador de Saída AC
- ⑬ Saídas AC × 2
- ⑭ Interruptor de Proteção de Sobrecarga
- ⑮ Tomada de Entrada AC (Energia Utilitária)
- ⑯ Porta de Entrada DC (Carregamento Solar/Automotivo)
- ⑰ Parafuso de Aterramento Protetor
- ⑱ Tomada de Ventilação

Ecrã LCD

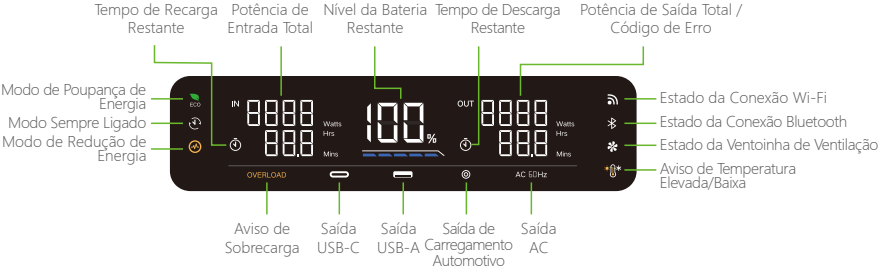

Especificações

Informações Gerais	
Dimensões	31×19×24 (cm) / 12.2×7.5×9.4 (polegadas)
Peso Líquido	9.0 kg / 19.8 lbs.
Energia Nominal da Bateria de Lítio	680Wh 30.4Ah 22.4V
Entrada	
AC	200-240V~ 50Hz 7.5A Max
Carregamento Solar	12~28V≡12A 200W Max
Carregamento DC/Automotivo	12V/24V≡8A Max.
Saída	
AC (×2)	230V~ 50Hz 2.6A 600W Max
USB-A (×2)	Porta Única: 5V≡3A 9V≡2A 12V≡1.5A 5V≡4.5A 22.5W Max (Porta Dupla: 45W Max)
USB-C (×2)	Porta Única: 5V≡3A 9V≡3A 12V≡3A 15V≡3A 20V≡3A 20V≡5A 100W Max (Porta Dupla: 200W Max)
Carregador Automotivo (×1)	12V≡10A 120W Max
DC5521 (×2)	Porta Única: 12V≡5A 60W Max (Carregamento Automotivo + DC5521 × 2 = 120W Max)
Potência de Saída Total	965W Max
Temperatura do Ambiente de Trabalho	
Temperatura de Carregamento	32°F~104°F (0°C~40°C)
Temperatura de Descarga	14°F~104°F (-10°C~40°C)

Recarregar a Sua Estação de Energia

Precauções de Segurança

- Antes de carregar, certifique-se de que a estação de energia está devidamente conectada à terra.
- Por favor, utilize um cabo de alimentação original ou com certificação de segurança que cumpra as especificações de carregamento desta estação de energia.
- Ao carregar, certifique-se de que a estação de energia está bem ventilada e livre de materiais combustíveis.

Nota Importante

- Carregue a estação de energia antes da utilização inicial para ativar.
- Para garantir a segurança durante o carregamento, a proteção de sobrecorrente irá ativar-se automaticamente quando a corrente de entrada exceder o valor de proteção de sobrecorrente. Quando isto acontecer, o Interruptor de Protecção de Sobrecarga irá sobressair. Assim que a sobrecorrente for abolida, prima o interruptor para retomar o carregamento.
- Se a estação de energia mostrar uma bateria fraca, por favor, recarregue prontamente. Evitar o recarregamento imediato pode resultar em inoperabilidade da bateria.

Recarga AC

Recarga com Carregamento Rápido PowerZip

Potência de Entrada Máxima de 600 W

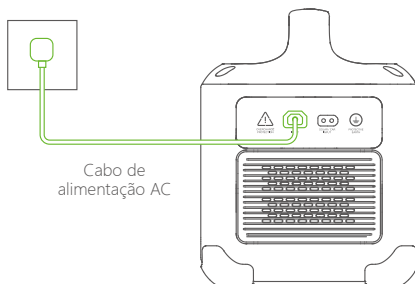

Recarga Solar

Adaptador de Painel Solar e Cabo de Carregamento Solar

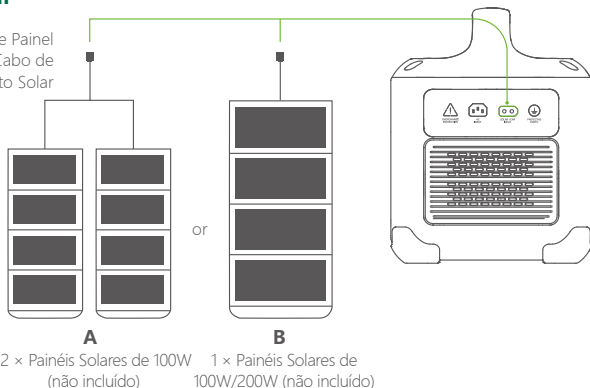

Recarga Automotiva

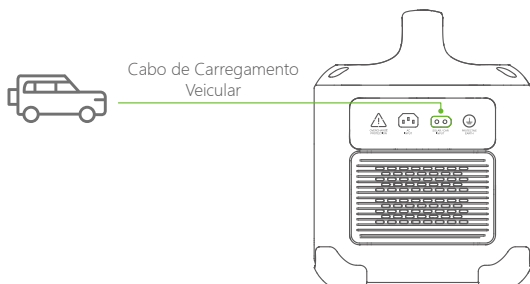

Para carregar a estação de energia através da porta do isqueiro do veículo:

1. Por favor, ligue o veículo antes de recarregar a estação de energia com o cabo de carregamento do veículo. Isto evitará que o veículo não arranque devido a bateria insuficiente.
2. Por favor, certifique-se de que a porta do isqueiro e o cabo de carregamento do veículo estão conectados corretamente.

Lanterna

Em estado de espera, pode alternar entre 5 estados:

Luz Baixa → Luz Alta → Estroboscópico → SOS → Desligado (ou mantenha premido por 3 segundos)

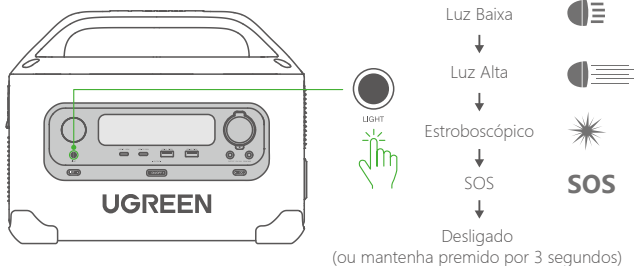

Alimentação dos Seus Dispositivos

Ligar/Desligar

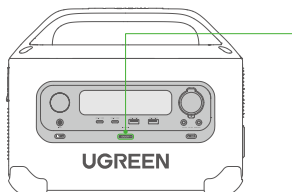

ON/OFF •



x1

Prima para ligar.



3S

Mantenha premido por 3 segundos para desligar.

Dica:

Enquanto estiver ligada, se a estação de energia não for utilizada no espaço de 1 minuto, o ecrã desliga-se automaticamente. Prima qualquer botão para ligar o ecrã.

Saída AC



Projetor



Altifalante

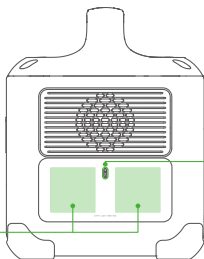

• AC



x1

No estado de espera, prima para ligar. Prima novamente para desligar.

Dicas:

- Para alternar a frequência de saída AC, prima e mantenha premido o botão de alimentação AC durante 10 segundos enquanto a saída AC está desligada.
- Por favor, verifique a frequência nominal do dispositivo antes de utilizar. As definições de frequência inadequadas resultarão em danos na estação de energia e nos dispositivos ligados.

Saída de Carregamento Veicular / Saída DC5521

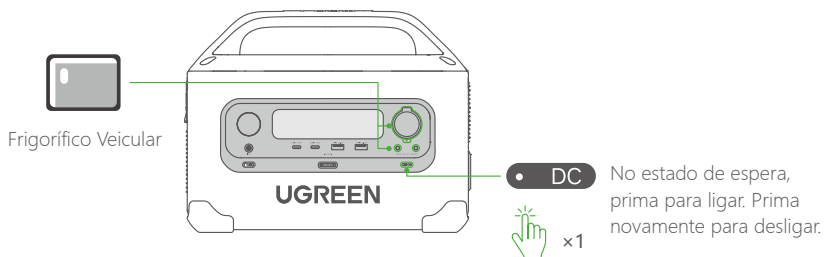

Saída USB

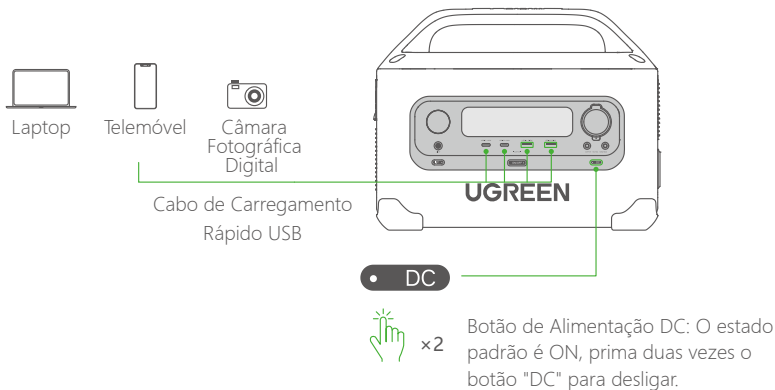

Guia do Utilizador do App

Para controlar a estação de energia através de dispositivo móvel, digitalize o código QR para transferir o App "UGREEN":



Dica:

Também pode procurar por "UGREEN" App através da Apple Store ou da Google Play Store

Caraterísticas e Modos de Operação

U-Turbo

Enquanto o modo U-Turbo está ativo, as portas de saída AC da estação de energia podem suportar dispositivos com potências nominais de até 1500W (Máx.).

Dicas:

- Para uma carga mais segura, o modo U-Turbo é temporariamente desactivado enquanto a central eléctrica está simultaneamente a carregar e a carregar outros dispositivos.
- O U-Turbo é ativado por predefinição. Pode desativá-lo a usar o App "UGREEN"
- Se o modo U-Turbo estiver ligado, recomenda-se conectar apenas um dispositivo à porta de saída AC para evitar a utilização anormal da estação de energia.
- A porta de saída AC pode suportar dispositivos até 1500W como: secadores de cabelo, chaleiras eléctricas, etc., mas o Modo U-Turbo não é aplicável a todos os aparelhos eléctricos. Dispositivos indutivos e de alta potência, como aparelhos de ar condicionado, máquinas de café e secadores de roupa, não são recomendados.

Modo de Redução de Energia

Neste modo, a potência de recarga/descarga da estação de energia é reduzida. Isto é para melhorar a vida útil geral da estação de energia.

Para uma utilização segura, o Modo de Redução de Energia liga-se automaticamente nos seguintes 4 estados:

1. Baixa temperatura
2. Alta temperatura
3. Carga da bateria fraca
4. Carregamento lento

(o ícone do modo de redução de potência no ecrã LCD acende-se para indicar que o modo está ligado).

Modo de Emergência da Bateria em 0%

Este modo permite o uso de portas USB e lanterna quando o nível da bateria está em 0%.

Quando ligado, prima e mantenha premido o botão de alimentação DC e o Botão de Energia da lanterna durante 10 segundos ao mesmo tempo para ativar este modo. Após a utilização, prima e mantenha premido o Botão de Energia Principal por 3 segundos para desativar.

Dicas:

- Este modo só está disponível quando o nível da bateria for 0%.
- Por favor, evite usar este modo com frequência, pois a vida útil da bateria da estação de energia pode ser afetada negativamente.
- Depois de usar este modo, carregue prontamente a estação de energia, caso contrário, pode tornar-se inutilizável.

Modos de Operação

Modo	Descrição	Definição
Modo Padrão	No modo padrão, a estação de energia desliga-se automaticamente se não houver nenhum dispositivo conectado e nenhuma operação for realizada dentro de 5 horas após a ativação.	Modo Predefinido
Modo de Poupança de Energia	No modo de poupança de energia, a estação de energia desliga-se automaticamente se não houver nenhum dispositivo conectado e nenhuma operação for realizada dentro de 2 horas após a ativação.	Enquanto a estação de energia estiver ligada, prima duas vezes o botão de alimentação principal para ativar/desativar este modo.
Modo Sempre Ligado	No modo Sempre Ligado, a estação de energia permanece ligada até que a bateria esteja descarregada ou a estação de energia seja desligada manualmente.	Enquanto a estação de energia estiver ligada, mantenha premido o Botão de Alimentação AC por 3 segundos para ativar/desativar este modo.

Redefinição de Fábrica

Para efetuar uma redefinição de fábrica, certifique-se de que a estação de energia não está conectada a qualquer outro dispositivo/aparelhos/etc. Prima continuamente o botão de alimentação AC e o botão de alimentação DC em simultâneo durante 10 segundos para redefinir as definições de fábrica da estação de energia.

Nota:

Esta operação irá limpar todas as definições de função guardadas pela estação de energia. Efetue a redefinição com cuidado.

FAQs

P1: Que dispositivos podem ser conectados à porta de saída AC da estação de energia?

R1: A potência nominal da porta de saída AC desta estação de energia é 600W, que pode alimentar a maioria dos eletrônicos, mas é recomendável que confirme a potência do dispositivo antes de usar e certifique-se de que a soma da potência de todos os dispositivos de carga é menor do que a potência nominal. Ao ligar a função U-Turbo, a porta de saída AC da estação de energia pode suportar dispositivos de aquecimento com uma potência nominal de até 1500W. Mas a função não é adequada para todos os dispositivos. Dispositivos indutivos e de alta potência, como aparelhos de ar condicionado, máquinas de café e secadores de roupa, não são recomendados.

P2: Pode-se recarregar a estação de energia durante o carregamento de dispositivos conectados?

R2: Sim. Não é recomendável alimentar dispositivos de alta potência ao usar esse recurso.

P3: Como posso verificar o tempo de descarga restante?

R3: Depois de conectar um dispositivo, o tempo de descarga restante estimado para a estação de energia será apresentado no ecrã. Isto é calculado com base na potência real do dispositivo conectado e no nível de bateria restante da estação de energia. Se a potência real do dispositivo conectado for elevada e a potência restante da estação de energia for baixa, o tempo de descarga restante é curto.

P4: Por que razão a ventoinha liga-se durante a utilização?

R4: A ventoinha liga-se automaticamente para arrefecer a estação de energia, o que é normal e proporciona uma carga mais segura. Pode reduzir o som causado pelas ventoinhas ao ativar o [Modo Silencioso] nas [Definições] do App "UGREEN".

P5: Por que razão a estação de energia fica sem bateria, mesmo quando nenhum dispositivo está conectado?

R5: Quando as tomadas de saída AC estão ligadas, mesmo que nenhum dispositivo esteja conectado, haverá uma certa quantidade de consumo de energia sem carga. Para evitar isso, certifique-se de que as tomadas de saída de AC estão desativadas quando não estiverem em uso para economizar bateria.

Resolução de Problemas

Indicador	Problema	Solução
SOBRECARGA	Sobrecarga de Saída	Retire todos os dispositivos externos conectados da estação de energia e depois reinicie a estação de energia.
 *	Proteção de Baixa Temperatura	Desloque a estação de energia para uma temperatura ambiente de trabalho, conforme especificado anteriormente por este manual, antes de continuar a utilizar.
 +F03	Proteção de Carga a Alta Temperatura	Método 1: Abra o App para ativar o modo silencioso. Método 2: Pare de carregar a estação de energia, desligue-a e aguarde 10 minutos antes de retomar a carga.
 * /  * +F17  * /  * +F50	Falha na detecção de temperatura	Por favor, pare de usar imediatamente e contate o Serviço de Atendimento ao Cliente UGREEN.
 * +F10/F12/ F49	Proteção de Descarga a Alta Temperatura	Remova todos os dispositivos externos conectados da estação de energia, coloque a estação de energia num ambiente fresco e bem ventilado e depois aguarde 10 minutos. Após 10 minutos, ligue-o novamente.
F05	Proteção de Subtensão de Descarga	A bateria está fraca, por favor carregue prontamente
F22	Falha da Saída DC	Por favor, pare de usar imediatamente e contate o Serviço de Atendimento ao Cliente da UGREEN.
F33	Falha da Saída USB-A1	
F36	Falha da Saída USB-A2	
F37	Sobretensão de Entrada de Carregamento AC	Por favor, verifique se a tensão de entrada está dentro da faixa de tensão apropriada exigida por este manual. Se a tensão de entrada for normal, contate o Serviço de Atendimento ao Cliente da UGREEN.
F38	Subtensão de Entrada de Carregamento AC	
F39	Sobretensão de Entrada de Carregamento DC	

Nota: Em caso de problema resolvido, contate o Serviço de Atendimento ao Cliente da UGREEN.

Conteúdo da Caixa

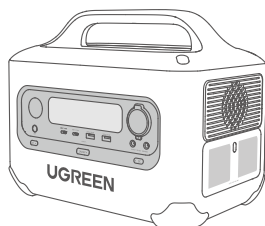

1 × Estação de Energia PowerRoam de 600W

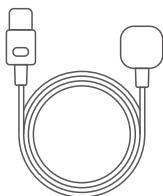

1 × Cabo de Alimentação AC

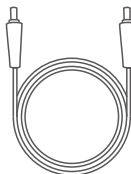

1 × Cabo DC5521 a DC5525

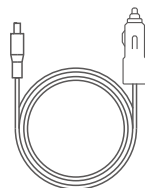

1 × Cabo de Carregamento Automotivo

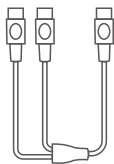

1 × Adaptador de Painel Solar

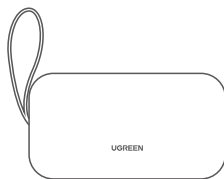

1 × Bolsa de Armazenamento de Acessórios

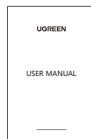

1 × Manual do Utilizador



1 × Cartão de Garantia

Instruções de Segurança

Avisos

- Esta estação de energia contém uma bateria de lítio; por favor, não desmonte, impacte violentamente, ou aperte a estação de energia.
- Não jogue a estação de energia em fogo, ou use-a em situações de alta temperatura e durante curto-circuito.
- Não introduza objetos estranhos ou dedos na estação de energia nem utilize objetos afiados para a perfurar, de modo a evitar danificar a estação de energia ou provocar uma explosão involuntariamente devido a uma utilização anormal ou curto-circuito.
- Se a estação de energia cair acidentalmente na água, deve ser imediatamente movida para uma área segura e aberta até que esteja completamente seca. Não reutilizar. Elimine corretamente de acordo com o Guia de Eliminação descrito no presente manual.
- Devido à particularidade da estação de energia (bateria integrada, alta tensão, etc.), mantenha a estação de energia longe do alcance de crianças e animais de estimação. Recomenda-se a sua utilização por grupos especiais sob a proteção e supervisão de um tutor designado.

Notas para Uso Seguro

- Não coloque objetos pesados em cima desta estação de energia.
- Por favor, utilize a estação de energia em um ambiente seco e bem ventilado. Durante a utilização, certifique-se de que as saídas de ventilação da estação de energia não estão bloqueadas.
- Não coloque a estação de energia perto de fontes de calor ou fogo, como fornos de microondas, fogões sob pressão, fornos de aquecimento, etc. Se a estação de energia pegar fogo, utilize equipamento de extinção de incêndio o mais rápido possível.
- Não exponha a estação de energia a líquidos e não a utilize em ambientes chuvosos ou húmidos.
- Se a estação de energia estiver sujeita a forte impactos ou queda, não continue a utilização normal. Por favor, elimine corretamente de acordo com o Guia de Eliminação no presente manual.
- Não utilize esta estação de energia em ambientes de forte eletromagnetismo ou eletrostático.
- Quando não estiver a ser utilizado, retire o cabo de alimentação da estação de energia e todos os dispositivos externos conectados. Quando desligar o cabo de alimentação, retire-o diretamente da ficha, em vez de puxar o cabo.
- Não utilize cabos ou peças que não sejam UGREEN. Se forem necessárias peças de reparação ou substituição e/ou acessórios, contate o Serviço de Atendimento ao Cliente da UGREEN.
- Não utilize um cabo de alimentação danificado para carregar a estação de energia.
- Por favor, utilize a estação de energia na temperatura especificada do ambiente de trabalho.

Transporte e Armazenamento

- Por favor, guarde esta estação de energia em local seco, à temperatura ambiente.
- Não guarde nem transporte esta estação de energia com objetos metálicos (óculos, relógios, colares de metal, grampos de cabelo, etc.).
- Se pretender enviar esta estação de energia através de meios logísticos, por favor, descarregue a bateria da estação de energia para 10%~30%.
- Esta estação de energia não pode ser transportada num avião. Por favor, respeite os regulamentos relevantes do transporte da aviação civil.

Manutenção

- Para armazenamento a longo prazo, por favor, utilize a cobertura contra poeira fornecida para cobrir a estação de energia. Por favor, carregue e descarregue pelo menos uma vez a cada 3 meses (descarregue para 0%, e depois carregue para 100%, por fim, descarregue para 30%-60%) para garantir a saúde da bateria.
- Para armazenamento a longo prazo, verifique o nível de bateria restante da estação de energia. Se for exibido uma bateria fraca, por favor, carregue primeiro, caso contrário, a bateria poderá ficar danificada.
- Por favor, guarde a estação de energia na temperatura ambiente de armazenamento apropriada (20 °C ~ 25°C / 68°F - 77°F) especificada neste manual.
- Se a porta da estação de energia estiver suja, limpe-a com um pano seco. Não limpe com produtos químicos ou produtos de limpeza por spray.

Eliminação

- Elimine esta estação de energia de acordo com as leis e regulamentos locais relativos à reciclagem e eliminação de baterias. Não elimine em lixo comum.
- Certifique-se de descarregar totalmente a bateria desta estação de energia antes de a eliminar no recipiente de reciclagem da bateria designado.
- Se a bateria não puder ser completamente descarregada devido a falha do produto, contate uma companhia profissional de reciclagem de baterias para processamento posterior.

Isonção de Responsabilidade

- Antes de utilizar, leia atentamente o presente manual e utilize a estação de energia corretamente de acordo com todas as instruções de segurança deste manual. As precauções de segurança relevantes devem ser especialmente seguidas. Após a leitura, mantenha o manual para referência futura.
- Esta estação de energia não destina-se a ser utilizada com dispositivos que exijam extrema fiabilidade e/ou segurança, incluindo, mas não limitando-se a: dispositivos médicos/de suporte à vida, como ventiladores médicos, instrumentos de precisão (por exemplo, teodolito, barómetros) e dispositivos especializados, como servidores de dados. Não utilize esta estação de energia em qualquer cenário de alto risco ou de perigo de vida. A UGREEN renuncia expressamente a quaisquer garantias expressas ou implícitas de adequação a atividades de alto risco. Qualquer utilização deste tipo é considerada como uso incorreto da estação de energia.
- Na medida permitida por lei, o uso indevido desta estação de energia pode, direta ou indiretamente, resultar em danos à estação de energia e/ou à propriedade pessoal e causar ferimentos pessoais. A UGREEN não assumirá qualquer responsabilidade legal. Sob a condição de conformidade com as leis e regulamentos, a UGREEN tem o direito final de interpretar o presente manual e outros documentos relacionados desta estação de energia. O Manual do Utilizador está sujeito a atualização, revisão ou rescisão sem aviso prévio, no entanto, as atualizações podem ser recebidas através do App "UGREEN", ou <https://www.ugreen.com/>.

Informações Sobre a Garantia

Uma garantia limitada de 5 anos aplica-se a todos os produtos da UGREEN adquiridos na loja oficial da UGREEN ou vendedores autorizados. Por favor, não hesite em contactar-nos se encontrar quaisquer problemas. Para obter mais detalhes sobre a garantia, visite: www.ugreen.com.

Ürüne Genel Bakış

Ürün Detayları

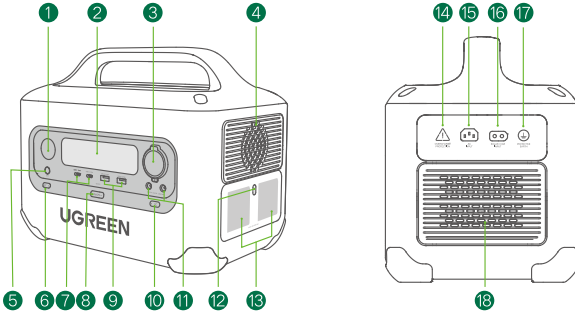

- | | |
|----------------------------------|--------------------------------------|
| ① El feneri | ⑩ DC Güç Düğmesi/DC Çıkış Göstergesi |
| ② LCD ekran | ⑪ DC5521 Çıkış Portu × 2 |
| ③ Araç Şarj Çıkış Portu | ⑫ AC Güç Düğmesi/AC Çıkış Göstergesi |
| ④ Havalandırma Çıkışı | ⑬ AC Çıkış Çıkışları × 2 |
| ⑤ El Feneri Güç Düğmesi | ⑭ Aşırı Şarj Koruma Anahtar |
| ⑥ IoT Düğmesi/ IoT Göstergesi | ⑮ AC Giriş Çıkışı (Şebeke Gücü) |
| ⑦ USB-C Çıkış Portu × 2 | ⑯ DC Giriş Portu (Solar/Araç Şarjı) |
| ⑧ Ana Güç Düğmesi/Güç Göstergesi | ⑰ Koruyucu Topraklama Vidası |
| ⑨ USB-A Çıkış Portu × 2 | ⑱ Havalandırma Çıkışı |

LCD Ekran

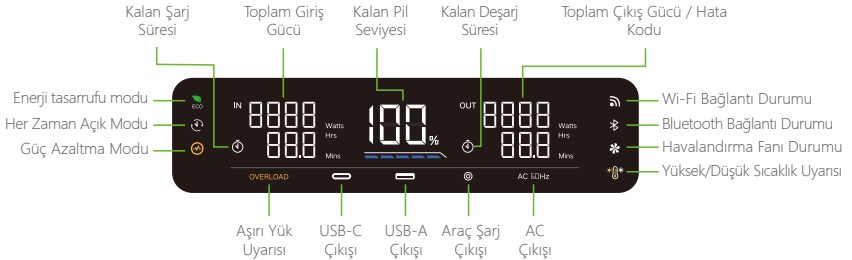

Özellikler

Genel Bilgi	
Boyutlar	31 × 19 × 24 (cm) / 12.2 × 7.5 × 9.4 (inç)
Net Ağırlık	9.0 kg / 19.8 lb.
Lityum Pil Nominal Enerjisi	680Wh 30.4Ah 22.4V
Giriş	
AC	200-240V~ 50Hz 7.5A Max
Solar Şarj	12-28V==12A 200W Max
DC/Araç Şarj Cihazı	12V/24V==8A Max.
Çıkış	
AC (×2)	230V~ 50Hz 2.6A 600W Max
USB-A (×2)	Tek Port: 5V==3A 9V==2A 12V==1.5A 5V==4.5A 22.5W Max (Çift Port: 45W Max)
USB-C (×2)	Tek Port: 5V==3A 9V==3A 12V==3A 15V==3A 20V==3A 20V==5A 100W Maks (Çift Port: 200W Maks)
Araç Şarj Aleti (×1)	12V==10A 120W Max
DC5521 (×2)	Tek Port: 12V==5A 60W Max (Araç Şarj Cihazı + DC5521 × 2 = 120W Max)
Toplam Çıkış Gücü	965W Max
Çalışma Ortamı Sıcaklığı	
Şarj Sıcaklığı	32°F~104°F (0°C~40°C)
Deşarj Sıcaklığı	14°F~104°F (-10°C~40°C)

Güç İstasyonunuzu Şarj Etme

Güvenlik Önlemleri

- Lütfen şarj etmeden önce güç istasyonunun uygun şekilde topraklandığından emin olun.
- Lütfen bu şarj istasyonunun şarj özelliklerine uygun orijinal veya güvenlik onaylı bir güç kablosu kullanın.
- Şarj etmeden önce güç istasyonunun iyi havalandırıldığından ve yanıcı maddeler içermediğinden emin olun.

Önemli Not

- Lütfen etkinleştirmek için ilk kullanımdan önce güç istasyonunu şarj edin.
- Şarj sırasında güvenliği sağlamak için, giriş akımı aşırı akım koruma değerini aştığında, aşırı akım koruması otomatik olarak devreye girecektir. Bu meydana geldiğinde Aşırı Şarj Koruma Anahtarı dışarı çıkacaktır. Aşırı akım kalktıktan sonra, şarj etmeye devam etmek için anahtara basın.
- Güç istasyonu pilin zayıf olduğunu gösteriyorsa lütfen hemen şarj edin. Hemen şarj edilmezse pilin çalışamaz hale gelmesine neden olabilir.

AC Şarjı

PowerZip Hızlı Şarj 600 W Maks. Giriş Gücü ile şarj edin

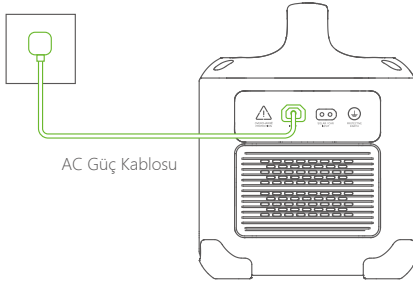

Solar Şarj

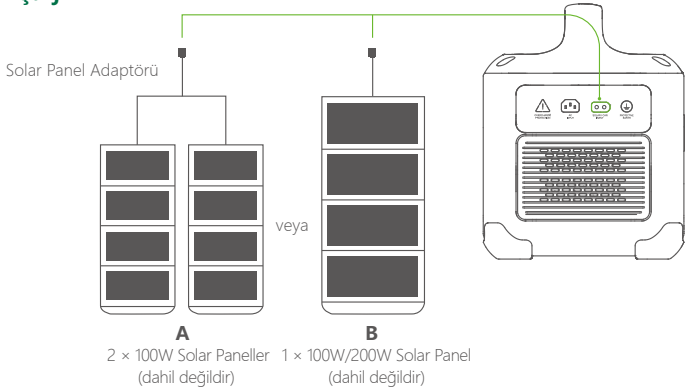

Araç Şarjı

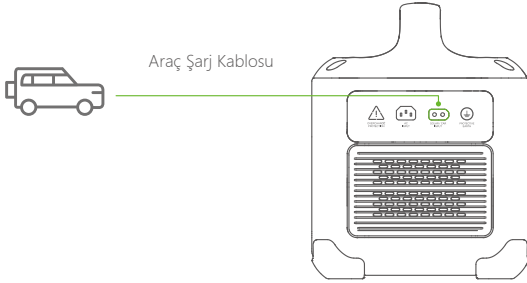

Güç istasyonunu araç çakmak portu üzerinden şarj etmek için:

1. Araç şarj kablosunu güç istasyonuna bağlamadan önce lütfen aracı çalıştırın. Bu, aracın zayıf akü nedeniyle çalışmamasını önleyecektir.
2. Lütfen çakmak portunun ve araç şarj kablosunun doğru şekilde bağlandığından emin olun.

El feneri

Bekleme durumunda, 5 durum arasında geçiş yapabilirsiniz:

Düşük Işık → Yüksek Işık → Flaş → SOS → Kapalı (veya 3 saniye basılı tutun)

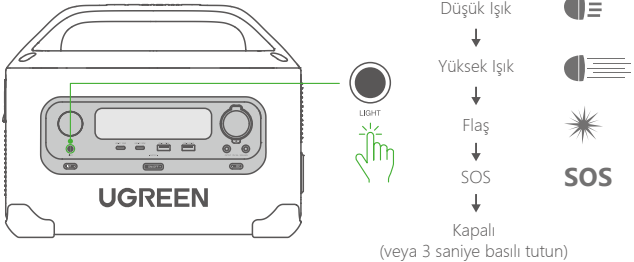

Cihazlarınıza Güç Verme

Güç Açma/Kapama

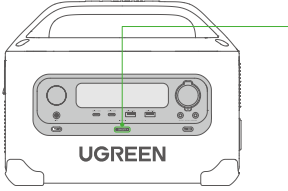

ON/OFF



x1

Açmak için basın.



3S

Kapatmak için 3 saniye basılı tutun..

İpucu:

Güç istasyonu açırken 1 dakika içinde kullanılmazsa ekran otomatik olarak kapanır. Ekranı açmak için herhangi bir düğmeye basın.

AC Çıkışı

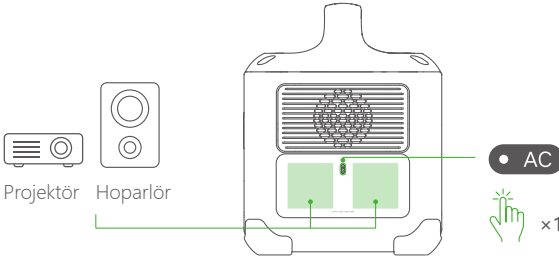

Projektör



Hoparlör

AC



x1

Bekleme durumunda, açmak için basın. Kapatmak için tekrar basın.

İpuçları:

- AC çıkışı frekansını değiştirmek için AC çıkışı kapalıyken AC Güç Düğmesini 10 saniye basılı tutun.
- Lütfen kullanmadan önce cihazın anma frekansını kontrol edin. Uygun olmayan frekans ayarları, güç istasyonunda ve bağlı cihazda/cihazlarda hasara yol açacaktır.

Araç Şarj Çıkışı / DC5521 Çıkışı

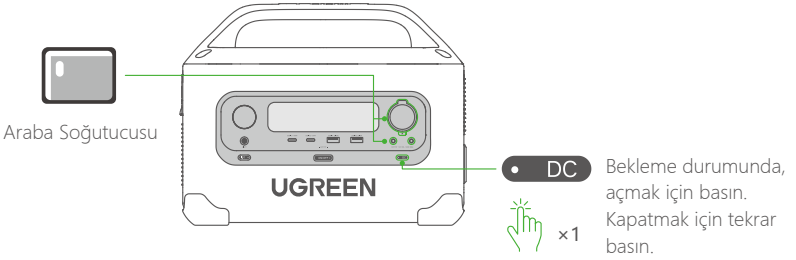

USB Çıkışı

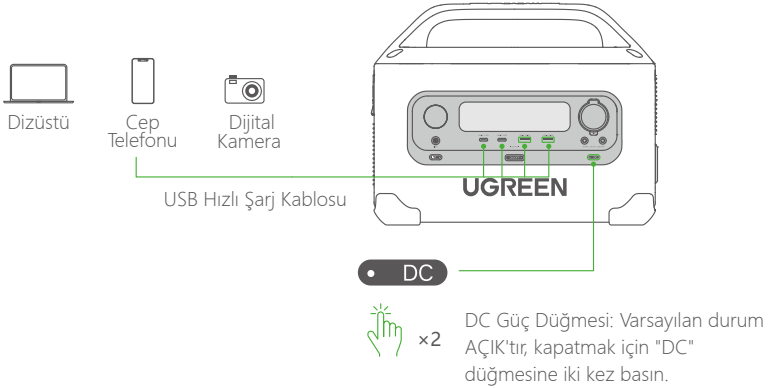

Uygulama Kullanım Kılavuzu

"UGREEN" Uygulamasını indirmek ve güç istasyonunu mobil cihaz üzerinden kontrol etmek için QR kodunu tarayın:



İpucu:

"UGREEN" Uygulamasını Apple Store veya Google Play Store aracılığıyla da arayabilirsiniz.

Özellikler ve Çalışma Modları

U-Turbo

U-Turbo Modu etkinken, güç istasyonunun AC çıkış portları, 1500 W'a (Maks) kadar güç değerlerine sahip cihazları destekleyebilir.

İpuçları:

- Daha güvenli bir şarj için, güç istasyonu aynı anda diğer cihazları şarj ederken ve şarj ederken U-Turbo modu geçici olarak devre dışı bırakılır.
- U-Turbo otomatik olarak etkinleştirilir. "UGREEN" uygulaması kullanılarak devre dışı bırakılabilir.
- U-Turbo Modu açıksa, güç istasyonunun anormal çalışmasını önlemek için AC çıkış portuna yalnızca bir cihazın bağlanması önerilir.
- AC çıkış portu, saç kurutma makineleri ve elektrikli su ısıtıcılar gibi 1500 W'a kadar cihazları destekleyebilir, ancak U-Turbo Modu tüm elektrikli cihazlarla uyumlu değildir. Klimalar, kahve makineleri ve çamaşır kurutma makineleri gibi endüktif ve yüksek güçlü cihazlar önerilmez.

Güç Azaltma Modu

Bu modda, güç istasyonunun şarj/deşarj kapasitesi azaltılır. Bu, güç istasyonunun genel ömrünü artırmak içindir.

Güvenli kullanım için Güç Azaltma Modu aşağıdaki 4 durumda otomatik olarak açılır:

1. Düşük sıcaklık
2. Yüksek sıcaklık
3. Düşük pil şarjı
4. Düşük oranda şarj

(LCD ekrandaki Güç Azaltma Modu simgesi, modun açık olduğunu belirtmek için yanar.)

%0 Pil Acil Çalışma Modu

TBu mod, pil seviyesi %0'dayken el feneri ve USB bağlantı noktalarının kullanılmasına izin verir.

Bu modu etkinleştirmek için, cihaz açıkken DC Güç Düğmesine ve El Feneri Güç Düğmesine aynı anda 10 saniye basılı tutun. Kullanımdan sonra cihazı devre dışı bırakmak için Ana Güç Düğmesine basın ve 3 saniye basılı tutun.

İpuçları:

- Bu mod yalnızca pil seviyesi %0 olduğunda kullanılabilir.
- Güç istasyonunun pil ömrünü azaltabileceğinden, lütfen bu modu sık sık kullanmaktan kaçınınız.
- Bu modu kullandıktan sonra güç istasyonunu hemen şarj edin, aksi takdirde kullanılamaz hale gelebilir.

%0 Pil Acil Çalışma Modu

Mod	Mod	Ayar
Standart Mod	Standart Modda, herhangi bir cihaz bağlı değilse ve herhangi bir işlem yapılmazsa güç istasyonu açıldıktan 5 saat sonra otomatik olarak kapanır.	Varsayılan mod
Enerji Tasarrufu Modu	Güç Tasarrufu Modunda, güç istasyonu açıldıktan sonraki 2 saat içinde herhangi bir cihaz prize takılı olmadığında ve herhangi bir işlem gerçekleştirilmediğinde güç istasyonu otomatik olarak kapanır.	Bu modu etkinleştirmek veya devre dışı bırakmak için, güç istasyonu açıkken Ana Güç Düğmesine iki kez basın.
Her Zaman Açık Modu	Her Zaman Açık Modunda, pil bitene veya güç istasyonu manuel olarak kapatılana kadar güç istasyonu açık kalır.	Güç istasyonu açıkken, bu modu etkinleştirmek/devre dışı bırakmak için AC Güç Düğmesini 3 saniye basılı tutun.

Fabrika Ayarları

Fabrika ayarlarına döndürmek için güç istasyonunun başka herhangi bir cihaza/cihaza/vb. bağlı olmadığından emin olun. Güç istasyonunu fabrika ayarlarına döndürmek için AC Güç Düğmesine ve DC Güç Düğmesine aynı anda 10 saniye boyunca basın ve basılı tutun.

Not:

Bu işlem, güç istasyonunun sakladığı tüm ağ yapılandırma bilgilerini ve işlev ayarlarını siler. Sıfırlamayı dikkatli bir şekilde gerçekleştirin.

SSS

S1: Güç istasyonunun AC Çıkış Portuna hangi cihazlar bağlanabilir?

C1: Bu güç istasyonunun AC çıkış bağlantı noktasının nominal gücü 600 W'tır ve bu, çoğu elektronik cihaza güç sağlamak için yeterlidir. Ancak, kullanmadan önce cihazın gücünü doğrulamanız ve tüm yük cihazlarının toplam gücünün nominal gücü aşmadığından emin olmanız önerilir. Güç istasyonunun AC çıkış portu, U-Turbo işlevi etkinleştirildiğinde maksimum 1500 W nominal güce sahip ısıtma cihazlarını destekleyebilir. Ancak, işlev tüm cihazlarla uyumlu değildir. Klimalar, kahve makineleri ve çamaşır kurutma makineleri gibi endüktif ve yüksek güçlü cihazlar önerilmez.

S2: Bağlı cihazları şarj ederken güç istasyonunu da şarj edebilir miyim?

C2: Evet. Bu özelliği kullanırken yüksek güçlü cihazlara güç verilmesi önerilmez.

S3: Kalan deşarj süresini nasıl kontrol edebilirim?

C3: Bir cihaz bağlandıktan sonra, güç istasyonunun tahmini kalan deşarj süresi ekranda görüntülenecektir.

Bu, bağlı cihazın gerçek güç tüketimi ve güç istasyonunun kalan pil kapasitesi kullanılarak hesaplanır.

Bağlı cihazın gerçek gücü yüksekse ve güç istasyonunun kalan gücü düşükse, kalan deşarj süresi kısadır.

S4: Fan kullanım sırasında neden açılıyor?

C4: Fan, güç istasyonunu soğutmak için otomatik olarak açılır, bu normaldir ve daha güvenli bir şarj sağlar. "UGREEN" Uygulamasının [Ayarlar] bölümündeki [Sessiz Mod]'u etkinleştirerek fan sesini azaltabilirsiniz.

S5: Hiçbir cihaz bağlı olmadığında bile güç istasyonunun pili neden bitiyor?

C5: AC Çıkış Çıkışları açıkken herhangi bir cihaz takılı olmasa bile belli bir miktar güç tüketilecektir. Bunu önlemek için lütfen kullanılmadığı zamanlarda AC Çıkış Çıkışlarının kapalı olduğundan emin olun.

Sorun Giderme

Gösterge	Sorun	Rozwiązanie
OVERLOAD	Çıkış Aşırı Yükü	Harici olarak bağlı tüm cihazları güç istasyonundan çıkarın ve ardından yeniden başlatın.
	Düşük Sıcaklık Koruması	Kullanmaya devam etmeden önce güç istasyonunu bu kılavuzda önceden belirtilen çalışma sıcaklığına getirin.
 +F03	Şarj Yüksek Sıcaklık Koruması	Yöntem 1: Sessiz modu etkinleştirmek için Uygulamayı açın. Yöntem 2: Güç istasyonunu şarj etmeyi bırakın, kapatın ve tekrar şarj etmeden önce 10 dakika bekleyin.
 /  +F17  /  +F50	Sıcaklık Algılama Hatası	Lütfen kullanımı hemen durdurun ve UGREEN Müşteri Hizmetleri ile iletişime geçin
 +F10/F12/ F49	Deşarj Yüksek Sıcaklık Koruması	Harici olarak bağlı tüm cihazları güç istasyonundan çıkarın ve ardından yeniden başlatın. , güç istasyonunu serin ve iyi havalandırılan bir ortama yerleştirin, ardından 10 dakika bekleyin. 10 dakika sonra tekrar açın.
F05	Deşarj Düşük Gerilim Koruması	Pil zayıf, lütfen hemen şarj edin
F22	DC Çıkış Hatası	Lütfen kullanımı hemen durdurun ve UGREEN Müşteri Hizmetleri ile iletişime geçin.
F33	USB-A1 Çıkış Hatası	
F36	USB-A2 Çıkış Hatası	
F37	AC Şarj Girişi Aşırı Gerilimi	
F38	AC Şarj Girişi Düşük Gerilimi	
F39	DC Şarj Girişi Aşırı Gerilimi	Lütfen giriş voltajının bu kılavuzda belirtilen gerilim aralığında olduğunu doğrulayın. Giriş gerilimi normale, lütfen UGREEN Müşteri Hizmetleri ile iletişime geçin.

Not: Çözülmemiş bir sorun olması durumunda, lütfen UGREEN Müşteri Hizmetleri ile iletişime geçin.

Kutu İeriđi

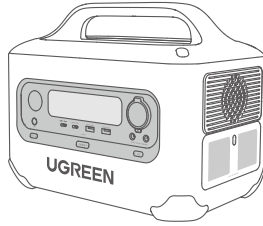

1 x 600W PowerRoam Güç İstasyonu

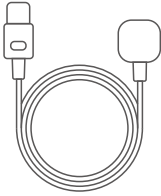

1 x AC Güç Kablosu

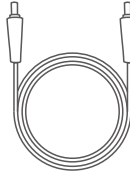

1 x DC5521 - DC5525 Kablosu

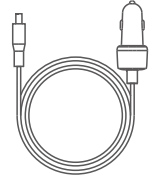

1 x Ara Şarj Kablosu

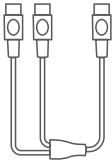

1 x Solar Panel Adaptörü

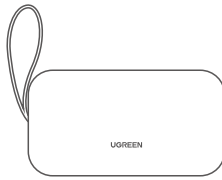

1 x Aksesuar Saklama Çantası

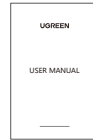

1 x Kullanım Kılavuzu



1 x Garanti Kartı

Güvenlik Talimatları

Uyarılar

- Bu güç istasyonu bir lityum pil içerir; lütfen güç istasyonunu sökmeyin, şiddetli bir şekilde çarpmayın veya sıkıştırmayın.
- Güç istasyonunu ateşe maruz bırakmayın veya yüksek sıcaklık veya kısa devre durumlarında kullanmayın.
- Güç istasyonuna zarar vermemek veya anormal kullanım veya kısa devre nedeniyle istemeden patlamaya neden olmamak için, güç istasyonunun içine yabancı cisim veya parmak sokmayın veya delmek için keskin nesnelere kullanmayın.
- Güç istasyonu kazara suya düşerse, tamamen kuruyana kadar güvenli, açık bir alana taşınmalıdır. Tekrar kullanmaktan kaçınınız. Bu kılavuzda belirtilen İmha Kılavuzuna göre uygun şekilde atın.
- Güç istasyonunun özelliği nedeniyle (dahili pil, yüksek gerilim, vb.), lütfen güç istasyonunu çocukların ve evcil hayvanların erişemeyeceği bir yerde tutun. Özel grupların, belirlenmiş bir vasıtanın koruması ve gözetimi altında kullanılması tavsiye edilir.

Güvenli Kullanım için Notlar

- Bu güç istasyonunun üzerine ağır nesnelere koymayın.
- Lütfen güç istasyonunu kuru ve iyi havalandırılmış bir ortamda kullanın. Güç istasyonunun havalandırma çıkışlarının çalışması sırasında engellenmediğinden emin olun.
- Güç istasyonu mikrodalga fırınlar, düdüklü tencereler, ısıtma fırınları vb. gibi ısı veya yangın kaynaklarına yakın bir yere koymayın. Güç istasyonu alev alırsa, lütfen mümkün olan en kısa sürede yangın söndürme ekipmanı kullanın.
- Güç istasyonunu herhangi bir sıvıya maruz bırakmayın ve yağmurlu veya nemli ortamlarda kullanmayın.
- Güç istasyonu güçlü bir darbeye maruz kalırsa veya düşerse normal kullanıma devam etmeyin. Lütfen İmha Kılavuzundaki talimatlara göre imha edin.
- Bu güç istasyonu, güçlü elektrostatik veya elektromanyetizma bulunan ortamlarda kullanılmamalıdır.
- Lütfen kullanılmadığında güç kablosunu güç istasyonundan ve tüm harici cihazlardan çıkarın. Güç kablosunu prizden çekerken, lütfen kablunun kendisinden değil, doğrudan fişten çekin.
- Yalnızca UGREEN kabloları ve bileşenleri kullanın. Yedek veya onarım parçalarına ve/veya aksesuarlara ihtiyacınız varsa, lütfen UGREEN müşteri hizmetleri ile iletişime geçin.
- Güç istasyonunu hasarlı bir güç kablosuyla şarj etmeyin.
- Lütfen güç istasyonunu çalışma ortamı için belirtilen sıcaklıkta kullanın.

Taşıma ve Saklama

- Lütfen bu güç istasyonunu oda sıcaklığında kuru bir yerde saklayın.
- Bu güç istasyonunu metal nesnelere (gözlük, saat, metal kolye, saç tokası, vb.) birlikte saklamayın veya taşımayın.
- Bu güç istasyonunu lojistik yollarla taşımak istiyorsanız, lütfen pili yüzde %10~30'a kadar boşaltın.
- Bu güç istasyonu bir uçakta taşınmaz. Lütfen sivil havacılık taşımacılığı ile ilgili düzenlemelere uyunuz.

Bakım

- Lütfen güç istasyonunu uzun süreli saklama için çantaya koyun. Pil sağlığını korumak için lütfen pili en az 3 ayda bir şarj edin ve boşaltın (önce %0'a kadar boşaltın, ardından %100'e şarj edin, %30'a, sonra %30-%60 seviyesinde kalmasını sağlayın).
- Uzun süreli depolama için lütfen güç istasyonunun kalan pil seviyesini kontrol edin. Pilin zayıf olduğunu gösteriyorsa, lütfen kullanmadan önce şarj edin, aksi halde pil tehlikeye girebilir.
- Lütfen güç istasyonunu bu kılavuzda belirtilen uygun saklama ortamı sıcaklığında (20°C~25°C/68°F~77°F) saklayın.
- Güç istasyonunun portu kirliyse, lütfen kuru bir bezle temizleyin. Temizlemek için kimyasallar veya sprey temizleyiciler kullanmayın.

İmha

- Lütfen bu güç istasyonunu yerel pil geri dönüşümü ve imha yasalarına ve düzenlemelerine uygun olarak atın. Normal çöplerle birlikte atmayın.
- Bu güç istasyonunun pilinin, belirlenmiş pil geri dönüşüm kutusuna atmadan önce tamamen boşaldığından emin olun.
- Üründeki bir arıza nedeniyle pil tamamen boşalmazsa, daha fazla işlem için lütfen bir pil geri dönüşüm şirketi ile iletişime geçin.

Feragatname

- Güç istasyonunu kullanmadan önce lütfen bu kılavuzu dikkatlice okuyun ve bu kılavuzda yer alan tüm güvenlik talimatlarına uyun. Özellikle ilgili güvenlik önlemlerine uyulmalıdır. Lütfen kılavuzu okuduktan sonra ileride başvurmak üzere saklayın.
- Bu güç istasyonu, aşağıdakiler dahil ancak bunlarla sınırlı olmamak üzere, aşırı güvenilirlik ve/veya güvenlik gerektiren cihazlarla kullanılmak üzere tasarlanmamıştır: tıbbi ventilatörler gibi tıbbi/yaşam destek cihazları, hassas aletler (örneğin teodolit, barometreler) ve veri sunucuları gibi özel cihazlar. Lütfen bu güç istasyonunu herhangi bir yüksek riskli veya yaşamı tehdit eden durumda kullanmayın. UGREEN, yüksek riskli faaliyet uygunluğuna ilişkin her türlü açık veya zımnî garantiyi açıkça reddeder. Bu tür bir kullanım, güç istasyonunun kötüye kullanılması anlamına gelir.
- Yasaların izin verdiği ölçüde, bu güç istasyonunun uygunsuz kullanımı, güç istasyonunun ve/veya kişisel eşyaların yanı sıra bedensel zarara doğrudan veya dolaylı olarak zarar verebilir. UGREEN hiçbir yasal sorumluluk kabul etmez. Yasa ve yönetmeliklere uyulması koşuluyla, UGREEN bu kılavuzu ve bu güç istasyonuna ait diğer belgeleri yorumlamak için nihai yetkiye sahiptir. Kullanıcı Kılavuzu önceden bildirilmeksizin değiştirilebilir, revize edilebilir veya feshedilebilir; ancak güncellemeler "UGREEN" uygulaması veya <https://www.ugreen.com/> aracılığıyla alınabilir.

Garanti Bilgileri

UGREEN'in resmi mağazasından veya yetkili satıcılarından satın alınan tüm UGREEN ürünleri, 5 yıllık sınırlı garanti kapsamındadır. Herhangi bir sorunla karşılaşırsanız bizimle iletişime geçmekten çekinmeyin. Garanti hakkında daha fazla ayrıntı için lütfen şu adresi ziyaret edin: www.ugreen.com.

Manuale utente
PAP 22
Raccolta carta

All data shown are based on UGREEN laboratory testing.
Actual results may vary according to specific circumstances.